

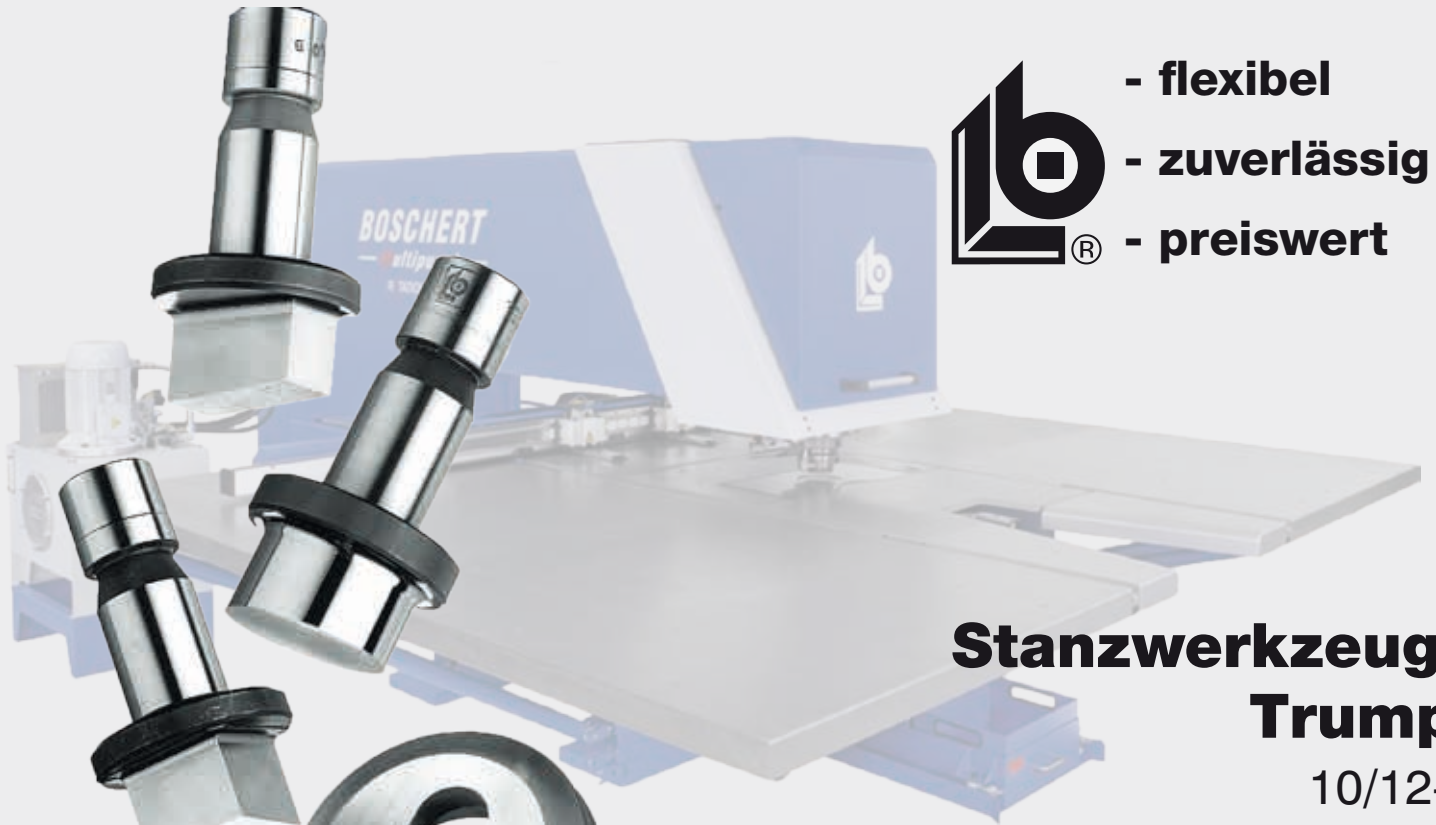

- flexibel
- zuverlässig
- preiswert



**Stanzwerkzeuge
Trumpf**
10/12-T



Preisliste 10/12-T

Gültig ab 22.10.2012

Sie ersetzt die Preisliste 8/09-T vom 01.08.2009

- Die Preise verstehen sich zuzüglich Mehrwertsteuer in gesetzlicher Höhe
- Lieferung ab Werk, unverpackt
- Amadawerkzeuge für alle Maschinentypen auf Anfrage lieferbar

Maschinentypen Boschert

MP 25	KST 25 KST 40 KST CNC KST 20/450 (Kunz) KST 20 Mini (Kunz)	PL manuell + digital PL CNC PL CNC Z	EL manuell + digital EL CNC EL CNC Z	TWIN TRI Multipunch	Evolution Compact Combicut	Tiger LB 13 Quick LB 15 RS Trumpf KS 30-120 Trumpf
-------	--	--	--	---------------------------	----------------------------------	---



Standardwerkzeuge RUND.....	5 - 6
Standardwerkzeuge QUADRAT	7 - 8
Standardwerkzeuge RECHTECK	9 - 10
Standardwerkzeuge LANGLOCH	11 - 12
Sonderformwerkzeuge GRUPPE 1 (SF01, SF02, SF04, SF05)	13 - 14
Sonderformwerkzeuge GRUPPE 2 (SF03, SF07, SF13, SF17)	15 - 16
Sonderformwerkzeuge GRUPPE 3 (SF06, SF08, SF14, SF16)	17 - 18
Sonderformwerkzeuge GRUPPE 4 (SF09, SF10, SF11, SF12, SF15).....	19 - 20
Kunststoffabstreifer ungestanzt	21
Revotool	22
Ersatzteilliste Revotool.....	23
Ersatzteilliste Revotool 7-fach.....	24
Stempel mit geführter Schneide RUND bis Ø 10,5 mm.....	25
Justierringe und Zubehör	26
Verdrehsicherung PASS-FIT-System	27
Stempelfutter und Zwischenringe.....	28
Zwischenringe.....	29
Signierwerkzeug	30
Ankörnwerkzeug von oben - starr	31
Ankörnwerkzeug von oben - Blechdickenausgleich - einstellbar	32
Ankörnwerkzeug von unten - einstellbar	33
Trennwerkzeug gefedert	34
Trennwerkzeug gefedert	35
Trennwerkzeug 5 x 76,2 - zum Trennen an Umformungen - mit PU-Niederhalter.....	36 - 37
PASS Clean Cut für Maschinentyp Boschert Compact, TWIN, TRI	38
PASS Clean Cut für Maschinentyp Boschert MultiPunch	39
Gewindeformwerkzeuge für Maschinentyp Boschert MultiPunch	40
Ausgleichscheiben.....	41
Einstellvorrichtung für Stempel.....	42
Beschichtung und Oberflächenbehandlung von Stempel.....	43
Revotool-Werkzeugsystem	44
Allgemeines.....	45
Informationen	46
Bestellformular Revotool 4-fach / 6 mm	47
Bestellformular Revotool 6-fach / 6 mm	48
Bestellformular Revotool 7-fach / 6 mm	49

Preisliste 10/12-T
Inhaltsverzeichnis

System

TRUMPF



BOSCHERT

GmbH & Co. KG

D-79523 Lörrach, Postfach 7042
Germany

Tel.: + 49 (0) 7621 9593 0

Fax: + 49 (0) 7621 5518 4

www.boschert.de

e-mail: info@boschert.de

Bestellformular Revotool 8-fach / 6 mm	50
Bestellformular Revotool 8-fach / Rotation Version I	51
easy-sharp	52 - 53
Sonderwerkzeuge	54
Gewindedurchzug - nach oben	55
Gewindeformwerkzeug für Blechschrauben - nach oben	56
Senkwerkzeug - von oben	57
Senkformwerkzeug - nach oben	58
Kiemenwerkzeug - nach oben	59
Endlos-Kiemenwerkzeug - nach oben/gedeutert	60
Endlos-Sickenwerkzeug - nach oben/gedeutert	61
Endlos-Sickenwerkzeug - nach oben/starr	62
Endlos-Absetzwerkzeug - nach oben und unten	63
Endlos-Bördelwerkzeug - nach oben	64
Schweißbuckelwerkzeug - nach oben	65
Zentrierwarzenwerkzeug - nach oben	66
Ziffernprägenwerkzeug - von oben	67
Ziffernprägenwerkzeug - von unten	68
Prägewerkzeug - Zahlen/Ziffern - von oben	69
Prägewerkzeug - Erdung/Schutzleiter - von oben	70
Napf-Umformwerkzeug nach oben	71
Scharnierwerkzeug(e) - nach oben	72
Mehrfachwerkzeug mit gedeutertem Niederhalter	73
Umformwerkzeug Lasche	74
Anstanzwerkzeug	75
Brückenwerkzeug nach oben	76

Preisliste 10/12-T

Standardwerkzeuge
RUND

System

TRUMPF



BOSCHERT

GmbH & Co. KG

D-79523 Lörrach, Postfach 7042
Germany

Tel.: + 49 (0) 7621 9593 0

Fax: + 49 (0) 7621 5518 4

www.boschert.de

e-mail: info@boschert.de

Stempel

		HSS / Flach / 34,3 mm lang		HSS / Flach / 37,8 mm lang		HSS / Whisper / 37,3 mm lang	
Größe	Bereich "d" in mm	Pos.-Nr.	Preis in €	Pos.-Nr.	Preis in €	Pos.-Nr.	Preis in €
0/A (Stanznadel)	1,00-6,00	107A01	9,00	107A11	9,00		
0/B	6,01-10,50	107B01	11,00	107B11	11,00		
I	1,00-30,50	101111	27,00	103111	27,00	102111	33,00
II	30,51-40,00	101211	44,00	103211	44,00	102211	50,00
	40,01-50,80	101221	49,00	103221	49,00	102221	55,00
	50,81-60,00	101231	52,00	103231	52,00	102231	58,00
	60,01-72,00	101241	61,00	103241	61,00	102241	67,00
	72,01-76,20	101251	65,00	103251	65,00	102251	71,00
III	76,21-105,00	101311	110,00			102311	116,00
verstärkte Form	-30,50	108111	80,00	108311	80,00	108211	86,00
	-40,00	108121	86,00	108321	86,00	108221	92,00
	-76,20	1081-1	****	1083-1	****	1082-1	****

**** Preise auf Anfrage

Preisliste 10/12-T

Standardwerkzeuge
RUND

System

TRUMPF



BOSCHERT

GmbH & Co. KG

D-79523 Lörrach, Postfach 7042
Germany

Tel.: + 49 (0) 7621 9593 0

Fax: + 49 (0) 7621 5518 4

www.boschert.de

e-mail: info@boschert.de

Abstreifer

	Größe	Bereich "d" in mm	Maschinengruppe	Pos.-Nr.	Preis in €
	I / II	-78,00	Boschert Standart	110211	21,00
	III	-107,00	Rota / Index	110211-1	168,00
-107,00		Boschert Standart	111311	67,00	

Matrize

		HWS		HSS		
	Größe	Bereich "d" in mm	Pos.-Nr.	Preis in €	Pos.-Nr.	Preis in €
	I	-32,00	106111	28,00	105111	31,00
	II	-77,00	106211	54,00	105211	59,00
	III	-107,00	106311	142,00		
	verstärkte Form	-32,00	109111	30,00		
		-42,00	109221	92,00		
		-62,00	109231	98,00		

Preisliste 10/12-T

Standardwerkzeuge
QUADRAT

System

TRUMPF



BOSCHERT

GmbH & Co. KG

D-79523 Lörrach, Postfach 7042
Germany

Tel.: + 49 (0) 7621 9593 0

Fax: + 49 (0) 7621 5518 4

www.boschert.de

e-mail: info@boschert.de

Stempel

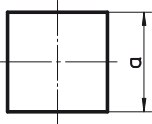
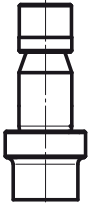
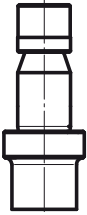
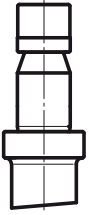
		HSS / Flach / 34,3 mm lang		HSS / Flach / 37,8 mm lang		HSS / Whisper / 37,3 mm lang	
							
Größe	Bereich "a" in mm	Pos.-Nr.	Preis in €	Pos.-Nr.	Preis in €	Pos.-Nr.	Preis in €
0/A (Stanznadel)	1,00-4,20	107A02	25,00	107A12	25,00		
0/B	4,21-7,40	107B02	35,00	107B12	35,00		
I	1,00-21,55	101112	45,00	103112	45,00	102112	51,00
II	21,56-26,85	101212	72,00	103212	72,00	102212	78,00
	28,26-35,90	101222	79,00	103222	79,00	102222	85,00
	35,91-42,40	101232	89,00	103232	89,00	102232	95,00
	42,41-50,90	101242	96,00	103242	96,00	102242	102,00
	50,91-53,90	101252	100,00	103252	102,00	102252	106,00
III	53,91-74,25	101312	142,00			102312	148,00
verstärkte Form	-21,55	108112	104,00	108312	104,00	108212	110,00
	-28,25	108122	112,00	108322	112,00	108222	118,00
	-53,90	1081-2	****	1083-2	****	1082-2	****

Eckradien auf Quadrat-/Rechteckwerkzeug nach Wunsch. Aufpreis nur auf den Stempel +10%

**** Preise auf Anfrage

Preisliste 10/12-T

Standardwerkzeuge
QUADRAT

System

TRUMPF



BOSCHERT

GmbH & Co. KG

D-79523 Lörrach, Postfach 7042
Germany

Tel.: + 49 (0) 7621 9593 0

Fax: + 49 (0) 7621 5518 4

www.boschert.de

e-mail: info@boschert.de

Abstreifer

Abstreifer					
	Größe	Bereich "a" in mm	Maschinengruppe	Pos.-Nr.	Preis in €
	I / II	-56,00	Boschert	110212	35,00
	III	-77,00	Rota / Index	110212-1	175,00
		-77,00	Boschert	111312	91,00

Matrize

Matrize						
			HWS		HSS	
	Größe	Bereich "a" in mm	Pos.-Nr.	Preis in €	Pos.-Nr.	Preis in €
	I	-22,50	106112	48,00	105112	51,00
	II	-54,90	106212	83,00	105212	88,00
	III	-75,50	106312	184,00		
	verstärkte Form	-23,50	109112	50,00		
		-30,20	109222	136,00		
		-43,00	109232	142,00		

Preisliste 10/12-T

Standardwerkzeuge
RECHTECK

System

TRUMPF



BOSCHERT

GmbH & Co. KG

D-79523 Lörrach, Postfach 7042
Germany

Tel.: + 49 (0) 7621 9593 0

Fax: + 49 (0) 7621 5518 4

www.boschert.de

e-mail: info@boschert.de

Stempel

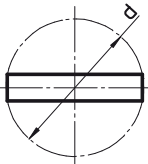
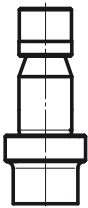
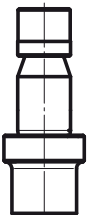
		HSS / Flach / 34,3 mm lang		HSS / Flach / 37,8 mm lang		HSS / Whisper / 37,3 mm lang	
							
Größe	Bereich "d" in mm	Pos.-Nr.	Preis in €	Pos.-Nr.	Preis in €	Pos.-Nr.	Preis in €
0/A (Stanznadel)	1,00-6,00	107A03	32,00	107A13	32,00		
0/B	6,01-10,50	107B03	41,00	107B13	41,00		
I	1,00-30,50	101113	51,00	103113	51,00	102113	57,00
II	30,51-40,00	101213	82,00	103213	82,00	102213	88,00
	40,01-50,80	101223	103,00	103223	103,00	102223	109,00
	50,81-60,00	101233	107,00	103233	107,00	102233	113,00
	60,01-72,00	101243	111,00	103243	111,00	102243	117,00
	72,01-76,20	101253	115,00	103253	115,00	102253	121,00
III	76,21-105,00	101313	149,00			102313	155,00
verstärkte Form	-30,50	108113	113,00	108313	113,00	108213	119,00
	-40,00	108123	124,00	108323	124,00	108223	130,00
	-76,20	1081-3	****	1083-3	****	1082-3	****

Eckradien auf Quadrat-/Rechteckwerkzeug nach Wunsch. Aufpreis nur auf den Stempel +10%

**** Preise auf Anfrage

Preisliste 10/12-T

Standardwerkzeuge
RECHTECK

System

TRUMPF



BOSCHERT

GmbH & Co. KG

D-79523 Lörrach, Postfach 7042
Germany

Tel.: + 49 (0) 7621 9593 0

Fax: + 49 (0) 7621 5518 4

www.boschert.de

e-mail: info@boschert.de

Abstreifer

	Größe	Bereich "d" in mm	Maschinengruppe	Pos.-Nr.	Preis in €
	I / II	-78,00	Boschert	110213	48,00
	III	-107,00	Rota / Index	110213-1	175,00
		-107,00	Boschert	111313	91,00

Matrize

		HWS		HSS		
	Größe	Bereich "d" in mm	Pos.-Nr.	Preis in €	Pos.-Nr.	Preis in €
	I	-32,00	106113	54,00	105113	57,00
	II	-77,00	106213	89,00	105213	94,00
	III	-107,00	106313	187,00		
	verstärkte Form	-32,50	109113	56,00		
		-42,00	109223	138,00		
		-62,00	109233	144,00		

Preisliste 10/12-T

Standardwerkzeuge
LANGLOCH

System

TRUMPF



BOSCHERT

GmbH & Co. KG

D-79523 Lörrach, Postfach 7042
Germany

Tel.: + 49 (0) 7621 9593 0

Fax: + 49 (0) 7621 5518 4

www.boschert.de

e-mail: info@boschert.de

Stempel

		HSS / Flach / 34,3 mm lang		HSS / Flach / 37,8 mm lang		HSS / Whisper / 37,3 mm lang	
Größe	Bereich "d" in mm	Pos.-Nr.	Preis in €	Pos.-Nr.	Preis in €	Pos.-Nr.	Preis in €
0/A (Stanznadel)	1,00-6,00	107A04	34,00	107A14	34,00		
0/B	6,01-10,50	107B04	43,00	107B14	43,00		
I	1,00-30,50	101114	53,00	103114	53,00	102114	59,00
II	30,51-40,00	101214	84,00	103214	84,00	102214	90,00
	40,01-50,80	101224	105,00	103224	105,00	102224	111,00
	50,81-60,00	101234	112,00	103234	112,00	102234	118,00
	60,01-72,00	101244	116,00	103244	116,00	102244	122,00
	72,01-76,20	101254	122,00	103254	122,00	102254	128,00
III	76,21-105,00	101314	160,00			102314	166,00
verstärkte Form	-30,50	108114	121,00	108314	121,00	108214	127,00
	-40,00	108124	132,00	108324	132,00	108224	138,00
	-76,20	1081-4	****	1083-4	****	1082-4	****

**** Preise auf Anfrage

Preisliste 10/12-T

Standardwerkzeuge
LANGLOCH

System

TRUMPF



BOSCHERT

GmbH & Co. KG

D-79523 Lörrach, Postfach 7042
Germany

Tel.: + 49 (0) 7621 9593 0

Fax: + 49 (0) 7621 5518 4

www.boschert.de

e-mail: info@boschert.de

Abstreifer

	Größe	Bereich "d" in mm	Maschinengruppe	Pos.-Nr.	Preis in €
	I / II	-78,00	Boschert	110214	48,00
	III	-107,00	Rota / Index	110214-1	175,00
-107,00		Boschert	111314	91,00	

Matrize

		HWS		HSS		
	Größe	Bereich "d" in mm	Pos.-Nr.	Preis in €	Pos.-Nr.	Preis in €
	I	-32,00	106114	54,00	105114	57,00
	II	-77,00	106214	89,00	105214	94,00
	III	-107,00	106314	187,00		
	verstärkte Form	-32,50	109114	56,00		
		-42,00	109224	138,00		
-62,00		109234	144,00			

Preisliste 10/12-T

Sonderformwerkzeuge
GRUPPE 1
(SF01, SF02, SF04, SF05)

System

TRUMPF



BOSCHERT

GmbH & Co. KG







D-79523 Lörrach, Postfach 7042
Germany

Tel.: + 49 (0) 7621 9593 0

Fax: + 49 (0) 7621 5518 4

www.boschert.de

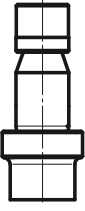
e-mail: info@boschert.de

Stempel							
		HSS / Flach / 34,3 mm lang		HSS / Flach / 37,8 mm lang		HSS / Whisper / 37,3 mm lang	
SF 01  SF 02  SF 04  SF 05  Pos.-Nr.-Ergänzung							
Größe	Bereich "d" in mm	Pos.-Nr.	Preis in €	Pos.-Nr.	Preis in €	Pos.-Nr.	Preis in €
0/A (Stanznadel)	1,00-6,00	121A0..	37,00	123A0..	37,00		
0/B	6,01-10,50	121B0..	45,00	123B0..	45,00		
I	1,00-30,50	12111..	57,00	12311..	57,00	12211..	63,00
II	30,51-40,00	12121..	88,00	12321..	88,00	12221..	94,00
	40,01-50,80	12122..	110,00	12322..	110,00	12222..	116,00
	50,81-60,00	12123..	117,00	12323..	117,00	12223..	123,00
	60,01-72,00	12124..	121,00	12324..	121,00	12224..	127,00
	72,01-76,20	12125..	128,00	12325..	128,00	12225..	134,00
III	76,21-105,00	12131..	167,00			12231..	173,00
verstärkte Form	-30,50	V2111..	127,00	V2311..	127,00	V2211..	133,00
	-40,00	121V1..	137,00	123V1..	137,00	122V1..	143,00
	-76,20	121V5..	****	123V5..	****	122V5..	****

**** Preise auf Anfrage

System

TRUMPF

Abstreifer

Abstreifer					
	Größe	Bereich "d" in mm	Maschinengruppe	Pos.-Nr.	Preis in €
	I / II	-78,00	Boschert	12721..	53,00
	III	-107,00	Rota / Index	12731-1..	174,50
-107,00		Boschert	1273D..	97,00	

Matrize

Matrize						
	Größe	Bereich "d" in mm	HWS		HSS	
			Pos.-Nr.	Preis in €	Pos.-Nr.	Preis in €
I	-32,00	12611..	61,00	12511..	64,00	
II	-77,00	12621..	97,00	12521..	102,00	
III	-107,00	12631..	199,00			
verstärkte Form	-32,50	V2611..	63,00			
	-42,00	126V1..	147,00			
	-62,00	126V2..	152,00			

SF 01

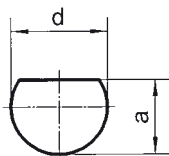

SF 02

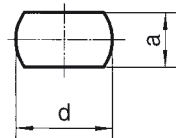

SF 04

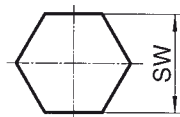

SF 05

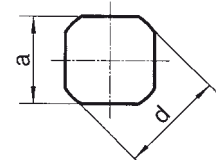

Preisliste 10/12-T

Sonderformwerkzeuge
GRUPPE 2
(SF03, SF07, SF13, SF17)

System

TRUMPF



BOSCHERT

GmbH & Co. KG

D-79523 Lörrach, Postfach 7042
Germany

Tel.: + 49 (0) 7621 9593 0

Fax: + 49 (0) 7621 5518 4

www.boschert.de

e-mail: info@boschert.de

Stempel							
		HSS / Flach / 34,3 mm lang		HSS / Flach / 37,8 mm lang		HSS / Whisper / 37,3 mm lang	
SF 03							
SF 07							
SF 13							
SF 17							
} Pos.-Nr.-Ergänzung							
Größe	Bereich "d" in mm	Pos.-Nr.	Preis in €	Pos.-Nr.	Preis in €	Pos.-Nr.	Preis in €
0/A (Stanznadel)	1,00-6,00	121A0--	51,00	123A0..	51,00		
0/B	6,01-10,50	121B0..	55,00	123B0..	55,00		
I	1,00-30,50	12111..	68,00	12311..	68,00	12211..	74,00
II	30,51-40,00	12121..	92,00	12321..	92,00	12221..	98,00
	40,01-50,80	12122..	114,00	12322..	114,00	12222..	120,00
	50,81-60,00	12123..	121,00	12323..	121,00	12223..	127,00
	60,01-72,00	12124..	125,00	12324..	125,00	12224..	131,00
	72,01-76,20	12125..	132,00	12325..	132,00	12225..	138,00
III	76,21-105,00	12131..	172,00			12231..	178,00
verstärkte Form	-30,50	V2111..	131,00	V2311..	131,00	V2211..	137,00
	-40,00	121V1..	141,00	123V1..	141,00	122V1..	147,00
	-76,20	121V5..	****	123V5..	****	122V5..	****

**** Preise auf Anfrage

Preisliste 10/12-T

Sonderformwerkzeuge

GRUPPE 2

(SF03, SF07, SF13, SF17)

System

TRUMPF



BOSCHERT

GmbH & Co. KG

D-79523 Lörrach, Postfach 7042
Germany

Tel.: + 49 (0) 7621 9593 0

Fax: + 49 (0) 7621 5518 4

www.boschert.de

e-mail: info@boschert.de

Abstreifer

	Größe	Bereich "d" in mm	Maschinengruppe	Pos.-Nr.	Preis in €
	I / II	-78,00	Boschert	12721..	53,00
III	-107,00	Rota / Index	12731-1..	175,00	
	-107,00	Boschert	1273D..	98,00	

Matrize

	Größe	Bereich "d" in mm	HWS		HSS	
			Pos.-Nr.	Preis in €	Pos.-Nr.	Preis in €
I	-32,00	12611..	69,00	12511..	72,00	
II	-77,00	12621..	108,00	12521..	113,00	
III	-107,00	12631..	209,00			
verstärkte Form	-32,50	V2611..	72,00			
	-42,00	126V1..	160,00			
	-62,00	126V2..	164,00			

SF 03

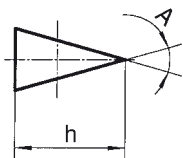

SF 07

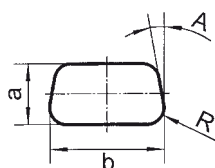

SF 13

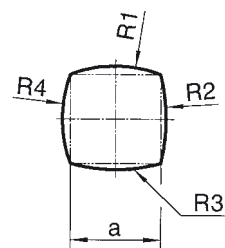

SF 17

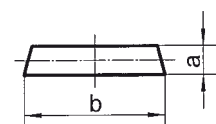

Preisliste 10/12-T

Sonderformwerkzeuge
GRUPPE 3
(SF06, SF08, SF14, SF16)

System

TRUMPF



BOSCHERT

GmbH & Co. KG

D-79523 Lörrach, Postfach 7042
Germany

Tel.: + 49 (0) 7621 9593 0

Fax: + 49 (0) 7621 5518 4

www.boschert.de

e-mail: info@boschert.de

Stempel

		HSS / Flach / 34,3 mm lang		HSS / Flach / 37,8 mm lang		HSS / Whisper / 37,3 mm lang	
SF 06							
SF 08							
SF 14							
SF 16							
 Pos.-Nr.-Ergänzung							
Größe	Bereich "d" in mm	Pos.-Nr.	Preis in €	Pos.-Nr.	Preis in €	Pos.-Nr.	Preis in €
0/A (Stanznadel)	1,00-6,00	121A0..	64,00	123A0..	64,00		
0/B	6,01-10,50	121B0..	67,00	123B0..	67,00		
I	1,00-30,50	12111..	112,00	12311..	112,00	12211..	118,00
II	30,51-40,00	12121..	141,00	12321..	141,00	12221..	147,00
	40,01-50,80	12122..	146,00	12322..	146,00	12222..	152,00
	50,81-60,00	12123..	152,00	12323..	152,00	12223..	158,00
	60,01-72,00	12124..	157,00	12324..	157,00	12224..	163,00
	72,01-76,20	12125..	163,00	12325..	163,00	12225..	169,00
III	76,21-105,00	12131..	286,00			12231..	292,00
verstärkte Form	-30,50	V2111..	173,00	V2311..	173,00	V2211..	179,00
	-40,00	121V1..	178,00	123V1..	178,00	122V1..	184,00
	-76,20	121V5..	****	123V5..	****	122V5..	****

**** Preise auf Anfrage

Preisliste 10/12-T
Sonderformwerkzeuge
GRUPPE 3
(SF06, SF08, SF14, SF16)

System

TRUMPF



BOSCHERT

GmbH & Co. KG

D-79523 Lörrach, Postfach 7042
Germany

Tel.: + 49 (0) 7621 9593 0

Fax: + 49 (0) 7621 5518 4

www.boschert.de

e-mail: info@boschert.de

Abstreifer

Abstreifer					
	Größe	Bereich "d" in mm	Maschinengruppe	Pos.-Nr.	Preis in €
	I / II	-78,00	Boschert	12721..	54,00
	III	-107,00	Rota / Index	12731-1..	175,00
		-107,00	Boschert	1273D..	129,00

Matrize

Matrize						
	Größe	Bereich "d" in mm	HWS		HSS	
			Pos.-Nr.	Preis in €	Pos.-Nr.	Preis in €
	I	-32,00	12611..	80,00	12511..	83,00
	II	-77,00	12621..	132,00	12521..	137,00
	III	-107,00	12631..	273,00		
	verstärkte Form	-32,50	V2611..	83,00		
		-42,00	126V1..	168,00		
		-62,00	126V2..	176,00		

SF 06

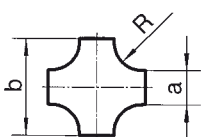

SF 08

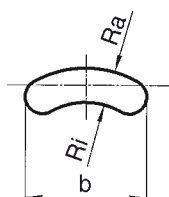

SF 14

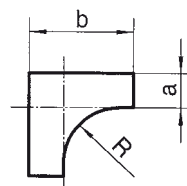

SF 16

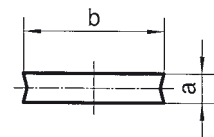

Preisliste 10/12-T

Sonderformwerkzeuge

GRUPPE 4

(SF09, SF10, SF11, SF12, SF15)

System

TRUMPF



BOSCHERT

GmbH & Co. KG

D-79523 Lörrach, Postfach 7042
Germany

Tel.: + 49 (0) 7621 9593 0

Fax: + 49 (0) 7621 5518 4

www.boschert.de

e-mail: info@boschert.de

Stempel

		HSS / Flach / 34,3 mm lang		HSS / Flach / 37,8 mm lang		HSS / Whisper / 37,3 mm lang	
SF 09							
SF 10							
SF 11							
SF 12							
SF 15							
} Pos.-Nr.-Ergänzung							
Größe	Bereich "d" in mm	Pos.-Nr.	Preis in €	Pos.-Nr.	Preis in €	Pos.-Nr.	Preis in €
0/A (Stanznadel)	1,00-6,00	121A0..	70,00	123A0..	70,00		
0/B	6,01-10,50	121B0..	75,00	123B0..	75,00		
I	1,00-30,50	12111..	131,00	12311..	132,00	12211..	138,00
II	30,51-40,00	12121..	154,00	12321..	154,00	12221..	160,00
	40,01-50,80	12122..	160,00	12322..	160,00	12222..	166,00
	50,81-60,00	12123..	165,00	12323..	165,00	12223..	171,00
	60,01-72,00	12124..	171,00	12324..	171,00	12224..	177,00
	72,01-76,20	12125..	176,00	12325..	176,00	12225..	182,00
III	76,21-105,00	12131..	308,00			12231..	314,00
verstärkte Form	-30,50	V2111..	187,00	V2311..	187,00	V2211..	193,00
	-40,00	121V1..	194,00	123V1..	194,00	122V1..	200,00
	-76,20	121V5..	****	123V5..	****	122V5..	****

**** Preise auf Anfrage

Preisliste 10/12-T

Sonderformwerkzeuge

GRUPPE 4

(SF 09, SF10, SF11, SF12, SF15)

System

TRUMPF



BOSCHERT

GmbH & Co. KG

D-79523 Lörrach, Postfach 7042
Germany

Tel.: + 49 (0) 7621 9593 0

Fax: + 49 (0) 7621 5518 4

www.boschert.de

e-mail: info@boschert.de

Abstreifer

Abstreifer					
	Größe	Bereich "d" in mm	Maschinengruppe	Pos.-Nr.	Preis in €
	I / II	-78,00	Boschert	12721..	54,00
	III	-107,00	Rota / Index	12731-1..	175,00
-107,00		Boschert	1273D..	129,00	

Matrize

Matrize						
			HWS		HSS	
	Größe	Bereich "d" in mm	Pos.-Nr.	Preis in €	Pos.-Nr.	Preis in €
	I	-32,00	12611..	80,00	12511..	83,00
	II	-77,00	12621..	132,00	12521..	137,00
	III	-107,00	12631..	273,00		
	verstärkte Form	-32,50	V2611..	83,00		
		-42,00	126V1..	168,00		
-62,00		126V2..	176,00			

SF 09

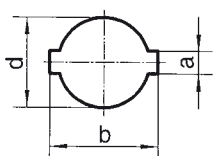

SF 10

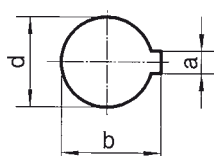

SF 11

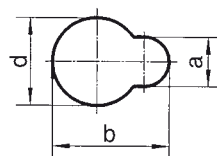

SF 12

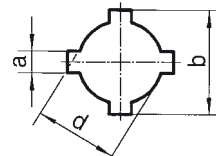

SF 15

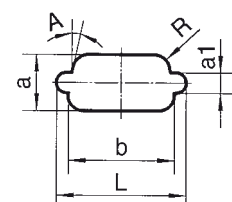

Preisliste 10/12-T

Kunststoffabstreifer
ungestanzt

System

TRUMPF



BOSCHERT

GmbH & Co. KG

D-79523 Lörrach, Postfach 7042
Germany

Tel.: + 49 (0) 7621 9593 0

Fax: + 49 (0) 7621 5518 4

www.boschert.de

e-mail: info@boschert.de

Kunststoffabstreifer ungestanzt, zum Selbststanzen der gewünschten Stempelform

	Art.-Nr.	Preis in €
für Stempel bis Ø 6 mm (außen Ø 20 mm)	30110001	6,00
für Stempel bis Ø 10,5 mm (außen Ø 30 mm)	30110002	7,00
für Stempel bis Ø 20 mm (außen Ø 40 mm)	30110003	16,00
für Stempel bis Ø 25 mm (außen Ø 50 mm)	30110004	18,00
für Stempel bis Ø 30 mm (außen Ø 60 mm)	30110005	20,00
für Stempel bis Ø 40 mm (außen Ø 70 mm)	301100027	23,00
für Stempel bis Ø 50 mm (außen Ø 80 mm)	30110006	28,00

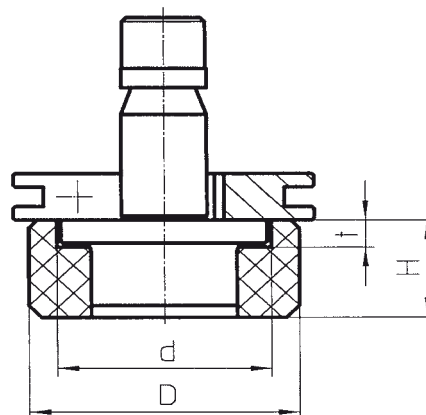
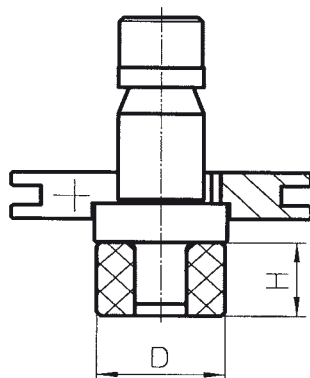

Einsatzbereich: - zur Geräuschdämmung
- zum Stanzen an Umformungen

Achtung: Wir weisen darauf hin, dass der Verschleiß der Federn, insbesondere beim Stanzen von Lochblechen oder an Blechkanten, sehr groß sein kann.

D-79523 Lörrach, Postfach 7042
Germany

Tel.: + 49 (0) 7621 9593 0

Fax: + 49 (0) 7621 5518 4

www.boschert.de

e-mail: info@boschert.de

System

TRUMPF

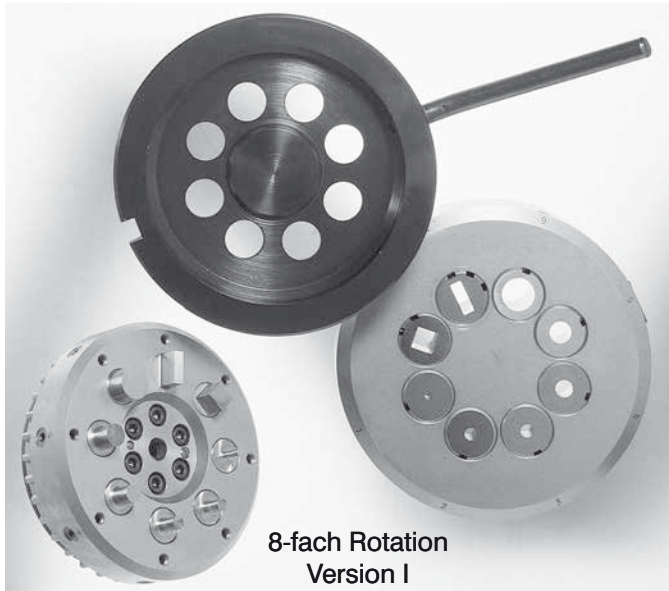

8-fach Rotation
Version I



INDEX

Bezeichnung	4-fach / 6mm Revotool INDEX Hüllkreis – 25,0 mm	6-fach / 6mm Revotool INDEX Hüllkreis – 20,0 mm	8-fach / 6mm Revotool INDEX Hüllkreis – 16,0 mm	8-fach Revotool Version I Hüllkreis – 16,0 mm
Stempel rund	53,00 € Art.-Nr. 30006031	49,00 € Art.-Nr. 30006041	46,00 € Art.-Nr. 30006021	55,00 € Art.-Nr. 30006001
Matrize rund	68,00 € Art.-Nr. 30006032	65,00 € Art.-Nr. 30006042	60,00 € Art.-Nr. 30006022	60,00 € Art.-Nr. 30006002
Stempel quadrat	71,00 € Art.-Nr. 30006033	68,00 € Art.-Nr. 30006043	66,00 € Art.-Nr. 30006023	75,00 € Art.-Nr. 30006003
Matrize quadrat	79,00 € Art.-Nr. 30006034	69,00 € Art.-Nr. 30006044	65,00 € Art.-Nr. 30006024	65,00 € Art.-Nr. 30006004
Stempel langloch	74,00 € Art.-Nr. 30006035	70,00 € Art.-Nr. 30006045	68,00 € Art.-Nr. 30006025	81,00 € Art.-Nr. 30006005
Matrize langloch	85,00 € Art.-Nr. 30006036	81,00 € Art.-Nr. 30006046	78,00 € Art.-Nr. 30006026	78,00 € Art.-Nr. 30006006
Stempel rechteck	74,00 € Art.-Nr. 30006037	70,00 € Art.-Nr. 30006047	68,00 € Art.-Nr. 30006027	81,00 € Art.-Nr. 30006007
Matrize rechteck	85,00 € Art.-Nr. 30006038	81,00 € Art.-Nr. 30006048	78,80 € Art.-Nr. 30006028	78,00 € Art.-Nr. 30006008
Stempel Sonderform	auf Anfrage	auf Anfrage	auf Anfrage	auf Anfrage
Matrize Sonderform	auf Anfrage	auf Anfrage	auf Anfrage	auf Anfrage

Revotool-Grundkörper: Stempelaufnahme, Matrizenaufnahme, Abstreifer (ohne Werkzeuge)

	3.010,-- € Art.-Nr. 30006039	3.010,-- € Art.-Nr. 30006049	3.010,-- € Art.-Nr. 30006020	
--	---------------------------------	---------------------------------	---------------------------------	--

System

TRUMPF

Ersatzteile Revotool 8-fach / 6 mm + Rotation	Preis in €
Satz Federn komplett (8 x kl. / 1 x gr.)	35,00
Verdrehsicherung	18,00
Aufnahmezapfen	166,00
Abstreifer	262,00
Distanzring	10,00
Abstreiferzapfen	31,00
Zahnrad	250,00
Stellring	135,00



Ersatzteile Revotool 6-fach / 6 mm	Preis in €
Satz Federn komplett (6 x kl. / 6 x gr.)	51,00
Verdrehsicherung	18,00
Aufnahmezapfen	166,00
Abstreifer	227,00
Distanzring	10,00
Abstreiferzapfen	31,00
Zahnrad	250,00
Stellring	135,00



Ersatzteile Revotool 4-fach / 6 mm	Preis in €
Satz Federn komplett (4 x mittel. / 12 x kl. / 4 x gr.)	107,00
Verdrehsicherung	18,00
Aufnahmezapfen	166,00
Abstreifer	204,00
Distanzring	10,00
Abstreiferzapfen	31,00
Zahnrad	250,00
Stellring	135,00



Preisliste 10/12-T
Ersatzteilliste Revotool
7-fach

System

TRUMPF



BOSCHERT

GmbH & Co. KG

D-79523 Lörrach, Postfach 7042
Germany

Tel.: + 49 (0) 7621 9593 0

Fax: + 49 (0) 7621 5518 4

www.boschert.de

e-mail: info@boschert.de

Ersatzteile Revotool 7-fach / 6 mm	Preis in €
Satz Federn komplett (7 x kl. / 1 x gr.)	33,00
Verdrehsicherung	18,00
Aufnahmezapfen	166,00
Abstreifer	262,00
Distanzring	10,00
Abstreiferzapfen	31,00
Zahnrad	250,00
Stelling	135,00



Optional sind zu allen Revotoolwerkzeugen konturangepaßte Abstreifer für den Dünnblechbereich < 1 mm möglich. Preis Abstreifer 333,00 € / Einsätze 30,00 €

Beschreibung	7-fach/6 mm Revotool Hüllkreis - 16,0 mm
--------------	---

Stempel rund	46,00 € Art.-Nr. 30006084
---------------------	------------------------------

Matrize rund	60,00 € Art.-Nr. 30006085
---------------------	------------------------------

Stempel quadrat	66,00 € Art.-Nr. 30006086
------------------------	------------------------------

Matrize quadrat	65,00 € Art.-Nr. 30006087
------------------------	------------------------------

Stempel langloch	68,00 € Art.-Nr. 30006088
-------------------------	------------------------------

Matrize langloch	78,00 € Art.-Nr. 30006089
-------------------------	------------------------------

Stempel rechteck	68,00 € Art.-Nr. 30006090
-------------------------	------------------------------

Matrize rechteck	78,00 € Art.-Nr. 30006091
-------------------------	------------------------------

Stempel Sonderform	auf Anfrage
---------------------------	-------------

Matrize Sonderform	auf Anfrage
---------------------------	-------------

Trennstempel 5 x 30 rechteck	293,00 €
	Art.-Nr. 30006082

Trennstempel- aufnahme und Trennmesser	auf Anfrage
---	-------------

Trennmatrize 7-fach 5 x 30 rechteck	205,00 €
	Art.-Nr. 30006083

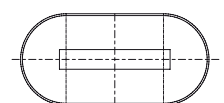
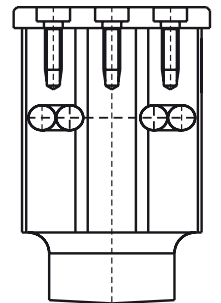

Revotool-Grundkörper	
Stempelaufnahme, Matrizenaufnahme, Abstreifer (ohne Werkzeuge)	3.320,-- € Art.-Nr. 30006080

Preisliste 10/12-T

Stempel
mit geführter Schneide
RUND
bis Ø 10,5 mm

System

TRUMPF



BOSCHERT

GmbH & Co. KG

D-79523 Lörrach, Postfach 7042
Germany

Tel.: + 49 (0) 7621 9593 0

Fax: + 49 (0) 7621 5518 4

www.boschert.de

e-mail: info@boschert.de

RUND-Stempel mit geführtem Schneidteil bis Ø 10,5 mm (ohne Matrize)

Bezeichnung	Bereich "d" in mm	Pos.-Nr.	Preis in €	
komplettes Oberteil	0,50-6,00	1S160A	305,00	
komplettes Oberteil	6,01-10,50	1S160B	307,00	

Ersatzteile für Stempel mit Führung

Bezeichnung	Bereich "d" in mm	Pos.-Nr.	Preis in €	
Stempelnadel aus ASP 23	0,50-6,00	1S16SA	22,00	
Stempelnadel aus ASP 23	6,01-10,50	1S16SB	24,00	
Feder	0,50-6,00	1S1608	4,00	
Feder	6,01-10,50	1S1609	4,00	
Führung	0,50-6,00	1S1603	57,00	
Führung	6,01-10,50	1S1604	57,00	
Klemmmutter	0,50-10,50	1S1607	40,00	

Justierring inkl. Bolzen für manuellen Werkzeugwechsel

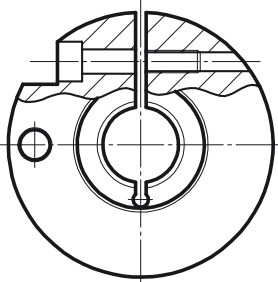
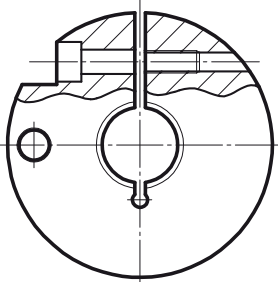
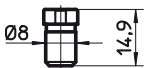
	Größe	Maschinen- gruppe	Pos.-Nr.	Preis in €
	I	Boschert	118102	62,00
	II/III	Boschert	118202	46,00
	III	Boschert	118302	81,00
	Justierbolzen	Boschert	118901	12,00
				

Preisliste 10/12-T

Verdrehsicherung
PASS-FIT-System

System

TRUMPF



BOSCHERT

GmbH & Co. KG

D-79523 Lörrach, Postfach 7042
Germany

Tel.: + 49 (0) 7621 9593 0

Fax: + 49 (0) 7621 5518 4

www.boschert.de

e-mail: info@boschert.de

Sonderausführung PASS-FIT-System

- als formschlüssige Verdrehsicherung
- zum schnellen Einstellen ohne Gerätehilfe
- zusätzliche Nutenlagen nach Kundenwunsch
- BOSCHERT-Umformwerkzeuge werden generell in PASS-FIT-System ausgeführt

Gr I

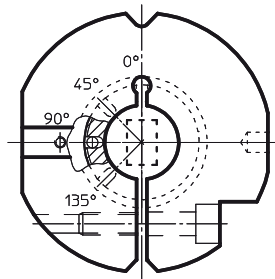
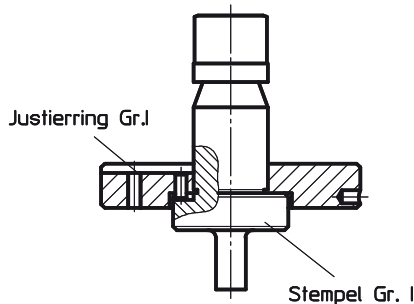

Gr II/III

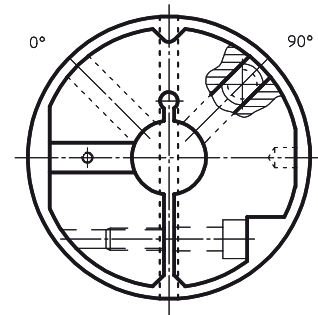
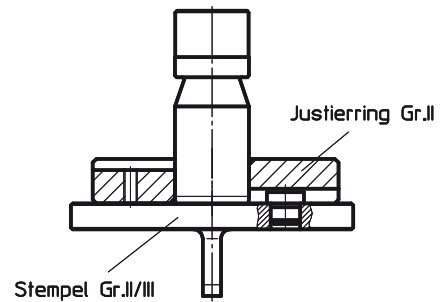

Artikel-Nummer

pass-fit-1

pass-fit-2

Aufpreis für Stempel

erste Nut	21,00 €	erste Bohrung inkl. Stift (Lage: 0° + 90°)	21,00 €
jede weitere Nut	11,00 €	jede weitere Bohrung	11,00 €

Aufpreis für Justierringe

automatisch, manuell	18,00 €	automatisch, manuell	21,00 €
----------------------	---------	----------------------	---------

Preisliste 10/12-T

Stempelfutter
und Zwischenringe

System

TRUMPF



BOSCHERT

GmbH & Co. KG

D-79523 Lörrach, Postfach 7042
Germany

Tel.: + 49 (0) 7621 9593 0

Fax: + 49 (0) 7621 5518 4

www.boschert.de

e-mail: info@boschert.de

Stempelfutter

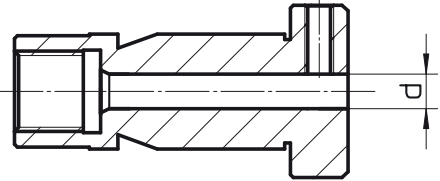
	Größe	Bereich "d"	Pos.-Nr.	Preis in €
	0 A	bis 6,00 mm	119A01	51,00
	0 B	bis 10,50 mm	119B01	51,00

Zwischenring zum Abstreifer

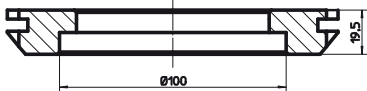
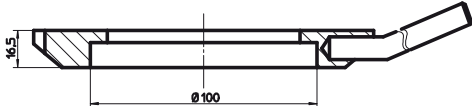
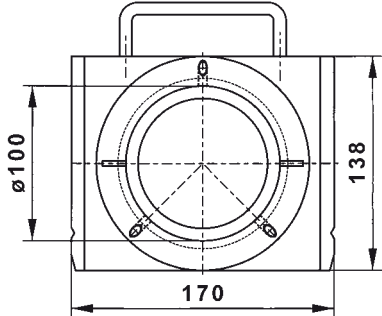
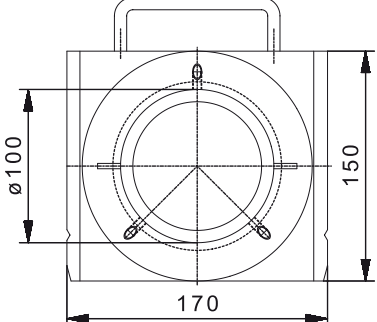
	Größe	Maschinengruppe	Pos.-Nr.	Preis in €
	III/II	Boschert	120321	84,00
	III/II	Boschert Maschinentypen	120326 mit Nuten	65,00
	III/II	Rotation bis Baujahr 2002	120326-1	160,00
	III/II	INDEX ab Baujahr 2003	120326-3	160,00

Preisliste 10/12-T
Zwischenringe

System

TRUMPF



BOSCHERT

GmbH & Co. KG

D-79523 Lörrach, Postfach 7042
Germany

Tel.: + 49 (0) 7621 9593 0

Fax: + 49 (0) 7621 5518 4

www.boschert.de

e-mail: info@boschert.de

Zwischenring zur Matrize

	Größe	Maschinengruppe	Pos.-Nr.	Preis in €
	II/I	Boschert + LB 13 Quick	120210	96,00
	III/I	Boschert- Rota / Index	120310	103,00
	III/II	Boschert- Rota / Index	120320	145,00
	III/I	Boschert Maschinentypen ohne Rotation	1203310-1	375,00
	III/II	Boschert Maschinentypen ohne Rotation	1203310-2	395,00

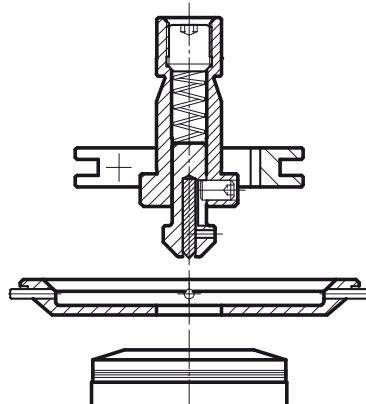
Signierwerkzeug komplett				
Bezeichnung	Blechstärke von/bis in mm	Pos.-Nr.	Preis in €	
komplettes Werkzeug bestehend aus: -Aufnahme -Justierring -Signiernadel -Feder -Abstreifer Ø 20 -Matrize flach	s = 0,80-8,00	1S390W	242,00	

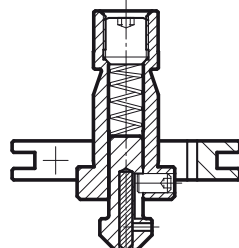
Signierstempel				
Bezeichnung	Blechstärke von/bis in mm	Pos.-Nr.	Preis in €	
kompletter Signierstempel (inkl. Justierring)	s = 0,80-8,00	1S3900	205,00	

Ersatznadel				
Bezeichnung	Blechstärke von/bis in mm	Pos.-Nr.	Preis in €	
Ersatznadel	s = 0,80-8,00	1S3930	14,00	

Ersatzmatrize				
Bezeichnung	Blechstärke von/bis in mm	Pos.-Nr.	Preis in €	
Ersatzmatrize	s = 0,80-8,00	1S3940	16,00	

Preisliste 10/12-T

Ankörnwerkzeug
von oben
- starr

System

TRUMPF



BOSCHERT

GmbH & Co. KG

D-79523 Lörrach, Postfach 7042
Germany

Tel.: + 49 (0) 7621 9593 0

Fax: + 49 (0) 7621 5518 4

www.boschert.de

e-mail: info@boschert.de

Ankörnwerkzeug "starr"			
Bezeichnung	Blechstärke von/bis in mm	Pos.-Nr.	Preis in €
komplettes Werkzeug bestehend aus: -Stempelfutter -Körner -Matrize	s = 1,00-4,50	1S092A	116,00
	s = 4,51-8,00	1S092B	116,00
	s = 8,01-11,50	1S092C	116,00
	s = 9,01-12,50	1S092D	116,00

Ankörnwerkzeug "starr"				
Bezeichnung	Blechstärke von/bis in mm	Pos.-Nr.	Preis in €	Fertigungsmaß "L"
Körner	s = 1,00-4,50	1S0921	17,00	55,3 mm
Körner	s = 4,51-8,00	1S0922	17,00	51,3 mm
Körner	s = 8,01-11,50	1S0923	17,00	47,3 mm
Körner	s = 9,01-12,50	1S0924	17,00	46,3 mm

Ankörnwerkzeug "starr"		
Bezeichnung	Pos.-Nr.	Preis in €
Gewindestift mit Ansatz M14 x 1,5 x 12	1S0925	2,00

Preisliste 10/12-T

Ankörnwerkzeug
von oben
-Blechdickenausgleich
- einstellbar

System

TRUMPF



D-79523 Lörrach, Postfach 7042
Germany

Tel.: + 49 (0) 7621 9593 0

Fax: + 49 (0) 7621 5518 4

www.boschert.de

e-mail: info@boschert.de

Ankörnwerkzeug mit automatischem Blechdickenausgleich von $s = 1-3$ mm und stufenlos einstellbarer Ankörntiefe

Bezeichnung	Pos.-Nr.	Preis in €
komplettes Werkzeug von 1S2601 - 1S2609	1S2600	408,00

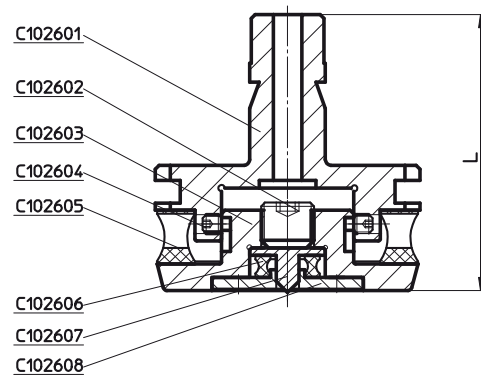

Ersatzteile

Bezeichnung	Pos.-Nr.	Preis in €
Stellschraube	1S2602	4,00
Halteschraube (4 Stück)	1S2604	7,00
Dämpfungsstück	1S2605	46,00
Feder	1S2606	20,00
Körner	1S2607	36,00
Körnerführung	1S2608	46,00
Matrize	1S2609	37,00

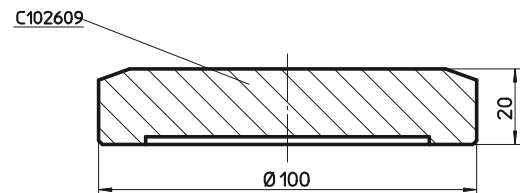

Preisliste 10/12-T

Ankörnwerkzeug
von unten
- einstellbar

System

TRUMPF



BOSCHERT

GmbH & Co. KG

D-79523 Lörrach, Postfach 7042
Germany

Tel.: + 49 (0) 7621 9593 0

Fax: + 49 (0) 7621 5518 4

www.boschert.de

e-mail: info@boschert.de

Ankörnwerkzeug von unten mit stufenlos einstellbarer Ankörntiefe

Bezeichnung	Pos.-Nr.	Preis in €
komplettes Werkzeug von 1S2801 - 1S2808	1S2800	355,00

Ersatzteile		
Bezeichnung	Pos.-Nr.	Preis in €
Oberteil	1S2801	44,00
Abstreifer	1S2804	39,00
Körner	1S2805	33,00
Dämpfungsstück	1S2806	17,00
Stellschraube	1S2809	7,00

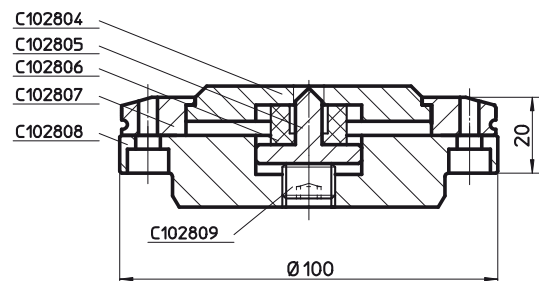
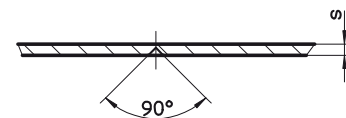
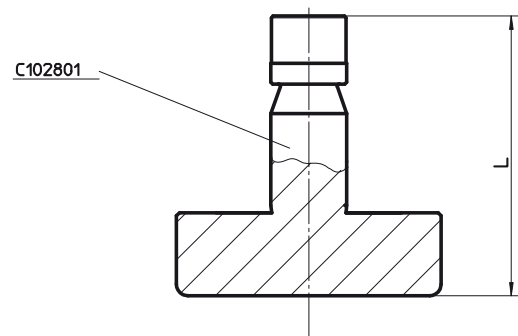

Trennwerkzeug gefedert Gr II

zum Einsatz auf Boschert-Stanzmaschinen / zum Trennen bis s = 4 mm

Standardabmessungen (Rechteck mit 4 x R = 0,5 mm)

cl = Gesamtschnittspiel / Preise in €

Maß \ Werkzeug	5 x 30	5 x 40	5 x 56
Oberteil komplett	338,00 Pos.-Nr. 1S0330530	338,00 Pos.-Nr. 1S0330540	338,00 Pos.-Nr. 1S0330556
Ersatz-trennmesser	53,00 Pos.-Nr. 1S0440	50,00 Pos.-Nr. 1S0441	46,00 Pos.-Nr. 1S0442
Ersatz-abstreifer	64,00 Pos.-Nr. 1S0333	64,00 Pos.-Nr. 1S0333	64,00 Pos.-Nr. 1S0333
Matrize cl = 0,1 mm	53,00 Pos.-Nr. 106T53001	87,00 Pos.-Nr. 106T54001	87,00 Pos.-Nr. 106T55601
Matrize cl = 0,2 mm	53,00 Pos.-Nr. 106T53002	87,00 Pos.-Nr. 106T54002	87,00 Pos.-Nr. 106T55602
Matrize cl = 0,3 mm	53,00 Pos.-Nr. 106T53003	87,00 Pos.-Nr. 106T54003	87,00 Pos.-Nr. 106T55603
Matrize cl = 0,4 mm	56,00 Pos.-Nr. 109T53004	138,00 Pos.-Nr. 109T54004	144,00 Pos.-Nr. 109T55604
Matrize cl = 0,6 mm	56,00 Pos.-Nr. 109T53006	138,00 Pos.-Nr. 109T54006	144,00 Pos.-Nr. 109T55606
Matrize cl = 0,8 mm	56,00 Pos.-Nr. 109T53008	138,00 Pos.-Nr. 109T54008	144,00 Pos.-Nr. 109T55608
Matrize cl = 1,0 mm	56,00 Pos.-Nr. 109T53010	138,00 Pos.-Nr. 109T54010	144,00 Pos.-Nr. 109T55610

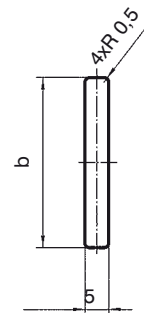
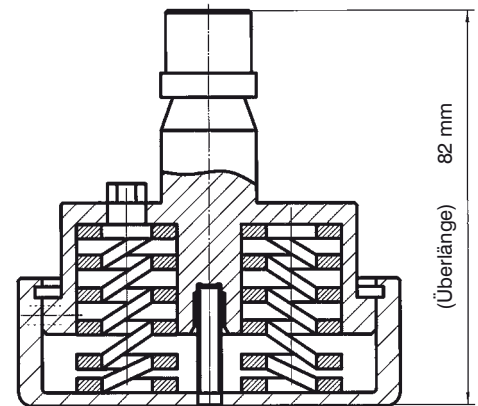

HINWEISE:

- **Achtung: verlängertes Werkzeug**
 - Arbeitslage [10] beachten
 - Eintauchtiefe [- 5] beachten
- Das Werkzeug ist nicht für Besäumarbeiten zu verwenden
- Einbaulage x und y durch Keileinstellung möglich
- Trennmesser sind generell mit PASS-Sonderbeschichtung versehen
- Spiraldruckfedern müssen nach ca. 30.000 - 40.000 Hübem (ca. 2 - 3 Monate) ausgetauscht werden. (18,00 € / Satz)

ACHTUNG:

Schnittspielvorgaben für Blechqualitäten und Blechstärken sind nach untenstehender Tabelle unbedingt zu beachten.

Material Spiel	Alu	Stahl	VA
cl=0,1mm	0,50-0,80	0,50-0,80	0,50-0,60
cl=0,2mm	1,00-1,25	1,00-1,25	0,75-1,00
cl=0,3mm	1,50-2,00	1,50-1,75	1,25-1,50
cl=0,4mm	2,50-3,00	2,00-2,50	1,75-2,00
cl=0,6mm	4,00	2,75-3,00	2,25-2,50
cl=0,8mm		4,00	3,00
cl=1,0mm			4,00

Preisliste 10/12-T

Trennwerkzeug
gefedert

System

TRUMPF



BOSCHERT

GmbH & Co. KG

D-79523 Lörrach, Postfach 7042
Germany

Tel.: + 49 (0) 7621 9593 0

Fax: + 49 (0) 7621 5518 4

www.boschert.de

e-mail: info@boschert.de

Trennwerkzeug gefedert Gr III

zum Einsatz auf Boschert-Stanzmaschinen / zum Trennen bis $s = 6$ mm

Standardabmessungen (Rechteck mit $4 \times R = 1,0$ mm)

cl = Gesamtschnittspiel / Preise in €

Maß \ Werkzeug	8 x 30	8 x 40	8 x 56
Oberteil komplett	611,00 Pos.-Nr. 1S0350830	609,00 Pos.-Nr. 1S0350840	605,00 Pos.-Nr. 1S0350856
Ersatz-trennmesser	160,00 Pos.-Nr. 1S0446	158,00 Pos.-Nr. 1S0447	153,00 Pos.-Nr. 1S0448
Ersatz-abstreifer	59,00 Pos.-Nr. 1S0355830	59,00 Pos.-Nr. 1S0355840	59,00 Pos.-Nr. 1S0355856
Matrize cl = 0,3 mm	57,00 Pos.-Nr. 109T83003	89,00 Pos.-Nr. 106T84003	89,00 Pos.-Nr. 106T85603
Matrize cl = 0,4 mm	57,00 Pos.-Nr. 109T83004	138,00 Pos.-Nr. 109T84004	142,00 Pos.-Nr. 109T85604
Matrize cl = 0,6 mm	57,00 Pos.-Nr. 109T83006	138,00 Pos.-Nr. 109T84006	142,00 Pos.-Nr. 109T85606
Matrize cl = 0,8 mm	57,00 Pos.-Nr. 109T83008	138,00 Pos.-Nr. 109T84008	142,00 Pos.-Nr. 109T85608
Matrize cl = 1,0 mm	57,00 Pos.-Nr. 109T83010	138,00 Pos.-Nr. 109T84010	142,00 Pos.-Nr. 109T85610
Matrize cl = 1,2 mm	138,00 Pos.-Nr. 109T83012	138,00 Pos.-Nr. 109T84012	
Matrize cl = 1,5 mm	138,00 Pos.-Nr. 109T83015		

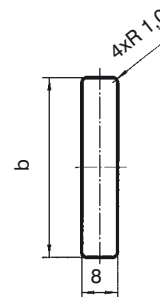
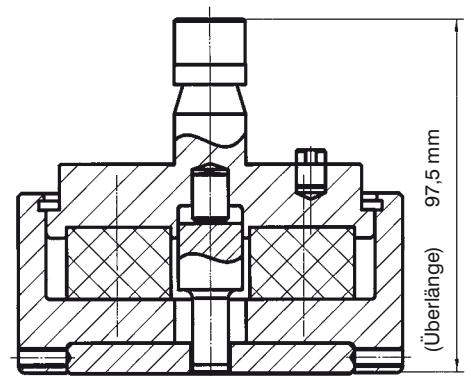

HINWEISE:

- Achtung: verlängertes Werkzeug
 - Arbeitslage [28] beachten
 - Eintauchtiefe [- 20] beachten
- Das Werkzeug kann bis $s = 6$ mm für Alu und Stahl sowie bis $s = 4$ mm für VA zu Besäumarbeiten benutzt werden
- Einbaulage x und y durch Keileinstellung möglich
- Trennmesser sind generell mit PASS-Sonderbeschichtung versehen

ACHTUNG:

Schnittspielvorgaben für Blechqualitäten und Blechstärken sind nach untenstehender Tabelle unbedingt zu beachten.

Material Spiel	Alu	Stahl	VA
cl=0,3mm	1,50-2,00	1,50-1,75	1,25-1,50
cl=0,4mm	2,50-3,00	2,00-2,50	1,75-2,00
cl=0,6mm	4,00	2,75-3,00	2,25-2,50
cl=0,8mm	5,00	4,00	3,00
cl=1,0mm	6,00	5,00	4,00
cl=1,2mm		6,00	5,00
cl=1,5mm			6,00

Preisliste 10/12-T

Trennwerkzeug 5 x 76,2
- zum Trennen an Umformungen
- mit PU-Niederhalter

System

TRUMPF



D-79523 Lörrach, Postfach 7042
Germany

Tel.: + 49 (0) 7621 9593 0

Fax: + 49 (0) 7621 5518 4

www.boschert.de

e-mail: info@boschert.de

Trennwerkzeug Gr II mit PU-Niederhalter zum Trennen an Umformungen 5 x 76,2

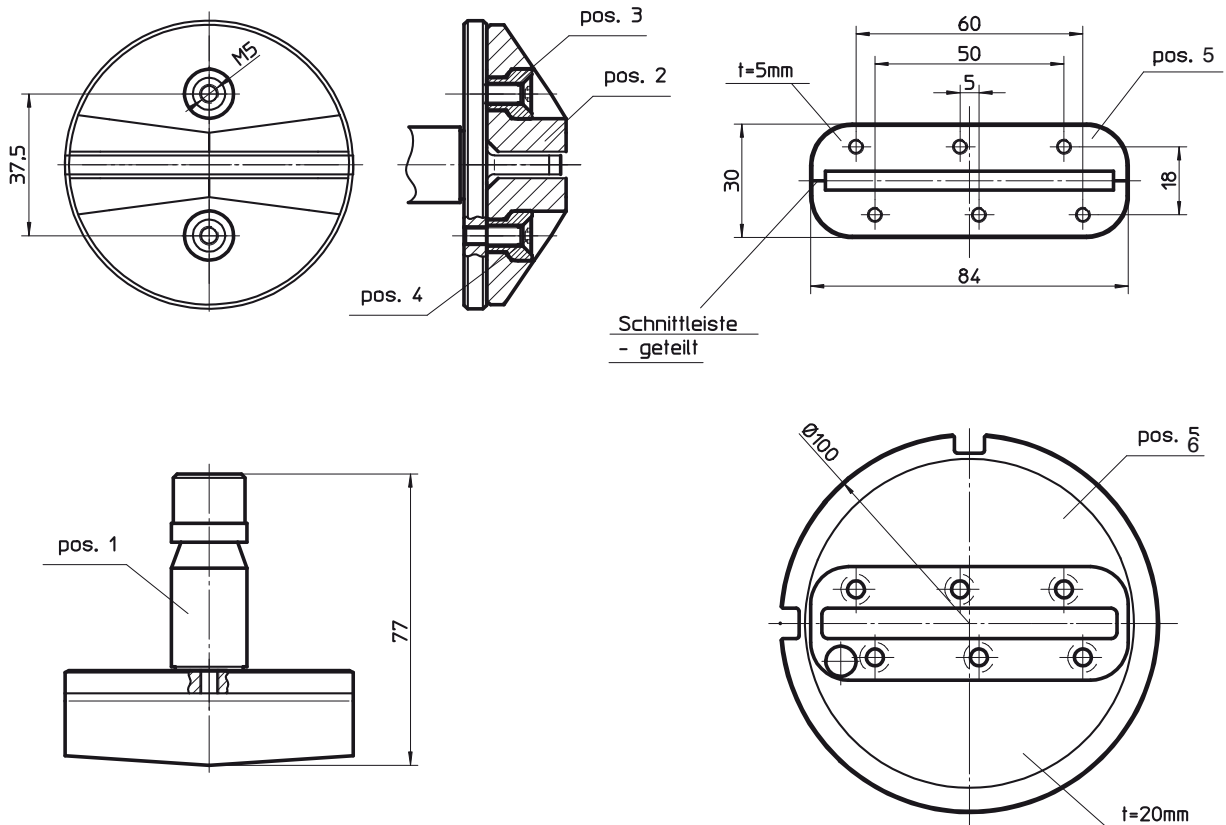

Preisliste 10/12-T

Trennwerkzeug 5 x 76,2
 - zum Trennen an Umformungen
 - mit PU-Niederhalter

System

TRUMPF



BOSCHERT

GmbH & Co. KG

D-79523 Lörrach, Postfach 7042
 Germany





Tel.: + 49 (0) 7621 9593 0

Fax: + 49 (0) 7621 5518 4

www.boschert.de

e-mail: info@boschert.de

Trennwerkzeug Gr II mit PU-Niederhalter zum Trennen an Umformungen 5 x 76,2

Werkzeugbezeichnung					
	Langloch	Rechteck	Rechteck 4 x R = 0,5	Microschnitt (Trapez)	Microschnitt (Doppeltrapez)
Werkzeug komplett pos. 1 - 6	1S297010 485,00 €	1S297020 485,00 €	1S297030 485,00 €	1S297040 515,00 €	1S297050 568,00 €
Oberteil komplett pos. 1 - 4	1S29701 240,00 €	1S29702 240,00 €	1S29703 240,00 €	1S29704 259,00 €	1S29705 308,00 €
Stempel pos. 1	1S29711 179,00 €	1S29712 179,00 €	1S29713 179,00 €	1S29714 198,00 €	1S29715 247,00 €
Satz PU-Federn pos. 2	1S2955 44,00 € / Paar				
Satz Büchsen pos. 3	1S2954 13,00 € / Paar				
Satz Schrauben pos. 4	1S2950 4,00 € / Paar				
Unterteil komplett pos. 5 - 6	1S177610 240,00 €	1S177620 245,00 €		1S177640 256,00 €	1S177650 260,00 €
Schnittleiste pos. 5	1S17411 66,00 €	1S17412 66,00 €		1S17414 77,00 €	1S17415 81,00 €
Schnittleistenaufnahme pos. 6	1S1776 179,00 €				

- Das Werkzeug ist einsetzbar bis $s = 2,5$ mm.
- alternativ zur Schnittleistenausführung im Unterteil kann auch eine Standardmatrize (siehe Standardwerkzeuge) verwendet werden.

Preisliste 10/12-T

PASS Clean Cut
für Maschinentyp
Boschert Compact, TWIN, TRI

System

TRUMPF



D-79523 Lörrach, Postfach 7042
Germany

Tel.: + 49 (0) 7621 9593 0

Fax: + 49 (0) 7621 5518 4

www.boschert.de

e-mail: info@boschert.de

Kpl. Werkzeug		
	Pos.-Nr.	Preis in €
	199110001	3948,00
Kpl. Oberteil		
	199110001-1	1470,00
Kpl. Matrize		
	199110001-2	2478,00
Ersatzteile zu Oberteil		
Trennmesser (Re 5x38)	199110040	189,00
Niederhalter	199110030	294,00
Federsatz (4 Stück 32x64 grün)	199110901	42,00
Federsatz (4 Stück 16x64 grün)	199110902	21,00
Ersatzteile zu Unterteil		
Matrizenplatte	199110050	378,00
Guillotineeinheit kpl. inkl. Schneidleisten	199110001-3	1386,00
Schneidleiste oben	199110140	21,00
Schneidleiste unten	199110150	32,00
Federsatz für Matrizenplatte (4x)	199110903	21,00
Bundschraubensatz für Matrizenplatte (4x)	199110904	21,00

nur für Boschert SBox III



Aufpreise

Trennmesser		
	Pos.-Nr.	Preis in €
TICN Beschichtung (für VA-Blech)		21,00
A-MAX Beschichtung (für Alu-Trockenanstanzung)		34,00
T-MAX Beschichtung (für verzinkte Bleche)		42,00
Abstreifer		
polierte Ausführung für kratzerarme Bearbeitung		22,00
Matrizenplatte		
polierte Ausführung für kratzerarme Bearbeitung		22,00

geeignet für Blechdicken

Material	Dicke
Stahl	0,5 - 1,2 mm (Vorschub: 16 mm)
VA	0,5 - 1,2 mm (Vorschub: 16 mm)
Aluminium	0,5 - 1,2 mm (Vorschub: 16 mm)
Aluminium	1,25 - 1,5 mm (Vorschub: 12 mm)
Stahl	1,25 - 1,5 mm (Vorschub: 12 mm)
Aluminium	1,6 - 2,0 mm (Vorschub: 10 mm)
max. Nachschleiflänge	
Stempel	2 mm
Matrizenplatte	0,5 mm

Das PASS Clean Cut für Maschinentyp Boschert Compact oder TWIN sowie TRI wurde entwickelt, um ansatzfreie Trennschnitte zu erzielen. Beim Einsatz des PASS Clean Cut Werkzeuges werden glatte, saubere Schnittkanten erzeugt, die keine Nacharbeit erfordern.

Beim herkömmlichen Trennverfahren sind die typischen Nibbelübergänge sicht- und spürbar. Diese müssen bei Bedarf von Hand verschliffen werden.



Fortlaufender Trennschnitt, wobei der dabei entstehende Span in das Matrizeninnere geleitet und dort von einer zweiten Schneideinheit zerstanzt wird.



Preisliste 10/12-T

PASS Clean Cut
für Maschinentyp
Boschert MultiPunch

System

BOSCHERT



BOSCHERT

GmbH & Co. KG

D-79523 Lörrach, Postfach 7042
Germany

Tel.: + 49 (0) 7621 9593 0

Fax: + 49 (0) 7621 5518 4

www.boschert.de

e-mail: info@boschert.de

Kpl. Werkzeug		
	Pos.-Nr.	Preis in €
	199110002	4.274,00
Kpl. Oberteil		
	199110002-1	1670,00
Kpl. Matrize		
	199110002-2	2604,00
Ersatzteile zu Oberteil		
Trennmesser (Re 5x38)	199110040	189,00
Niederhalter	199110030	294,00
Federnsatz (4 Stück 32x89 blau)	199110911	84,00
Federnsatz (4 Stück 16x89 blau)	199110912	42,00
Ersatzteile zu Unterteil		
Matrizenplatte	199110050	378,00
Guillotineneinheit kpl. inkl. Schneidleisten	199110002-3	1386,00
Schneidleiste oben	199110140	21,00
Schneidleiste unten	199110150	32,00
Federnsatz für Matrizenplatte (4x)	199110903	21,00
Bundschraubensatz für Matrizenplatte (4x)	199110904	21,00

nur für Boschert SBox III



Aufpreise

Trennmesser		
	Pos.-Nr.	Preis in €
TICN Beschichtung (für VA-Blech)		21,00
A-MAX Beschichtung (für Alu-Trockenanstanzung)		34,00
T-MAX Beschichtung (für verzinkte Bleche)		42,00
Abstreifer		
polierte Ausführung für kratzerarme Bearbeitung		22,00
Matrizenplatte		
polierte Ausführung für kratzerarme Bearbeitung		22,00

geeignet für Blechdicken

Material	Dicke
Stahl	0,5 - 1,2 mm (Vorschub: 16 mm)
VA	0,5 - 1,2 mm (Vorschub: 16 mm)
Aluminium	0,5 - 1,2 mm (Vorschub: 16 mm)
Aluminium	1,25 - 1,5 mm (Vorschub: 12 mm)
Stahl	1,25 - 1,5 mm (Vorschub: 12 mm)
Aluminium	1,6 - 2,0 mm (Vorschub: 10 mm)
max. Nachschleiflänge	
Stempel	3 mm
Matrizenplatte	0,5 mm

Das PASS Clean Cut für Maschinentyp Boschert MultiPunch wurde entwickelt, um ansatzfreie Trennschnitte zu erzielen. Beim Einsatz des PASS Clean Cut Werkzeuges werden glatte, saubere Schnittkanten erzeugt, die keine Nacharbeit erfordern.

Beim herkömmlichen Trennverfahren sind die typischen Nibbelübergänge sicht- und spürbar. Diese müssen bei Bedarf von Hand verschliffen werden.



Fortlaufender Trennschnitt, wobei der dabei entstehende Span in das Matrizeninnere geleitet und dort von einer zweiten Schneideinheit zerstanzt wird.



Preisliste 10/12-T

Gewindeformwerkzeuge
für Maschinentyp
Boschert MultiPunch

System

TRUMPF



BOSCHERT

GmbH & Co. KG

D-79523 Lörrach, Postfach 7042
Germany

Tel.: + 49 (0) 7621 9593 0

Fax: + 49 (0) 7621 5518 4

www.boschert.de

e-mail: info@boschert.de

Gewindeformwerkzeug		
	Pos.-Nr.	Preis in €
Gewindeformwerkzeug komplett	199500620	1380,00
Werkzeughalter (Pos.5)	199500601	557,00
Greifring (Pos.6)	199500602	515,00
Feder (Pos.3)	916000003	21,00
Querstift (Pos.7)	199500611	32,00
Adapterbüchsenrohling (SBO) (Pos.2) - muß an jede Gewindeformergröße angepasst werden	199500612	189,00
Matrize (Pos.1) - muß an jede Gewindeformergröße angepasst werden		67,00

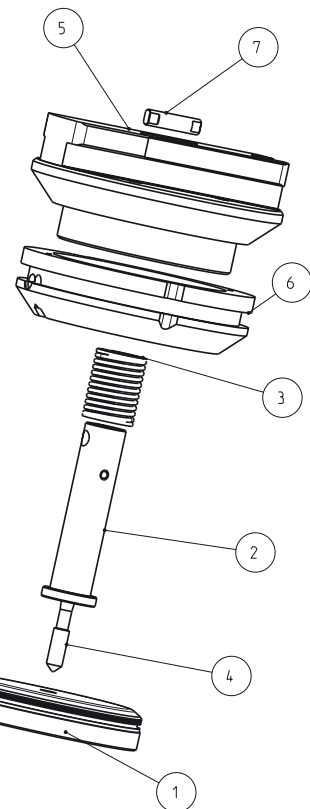

Gewindeformer 6HX / TIN (Typ 139115)		
	Pos.-Nr.	Preis in €
M4	4	57,00
M5	4	64,00
M6	4	65,00
M8	4	82,00
M10	4	100,00
M12	4	145,00
M16	4	207,00

Andere Gewindegrößen und -arten (z.B. Zollgewinde) auf Anfrage.

Bitte beachten Sie, dass Gewindeformwerkzeuge ausschließlich auf Maschinen mit der Steuerungsoption „Gewindeformen“ eingesetzt werden können.

System

TRUMPF

Ausgleichscheiben für Matrizen

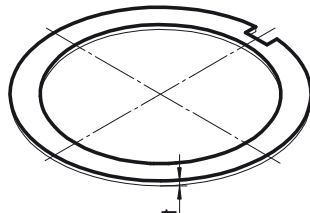
Größe	Maß "t"	Pos.-Nr.	Preis in € 1 Satz / 6 Stück	
I	0,1 mm	11AS01	6,00	
	0,3 mm	11AS03	6,00	
	0,5 mm	11AS05	6,00	
II	0,1 mm	12AS01	6,00	
	0,3 mm	12AS03	6,00	
	0,5 mm	12AS05	6,00	

Ausgleichscheiben für Revotool-Matrizen

Größe	Maß "t"	Art.-Nr.	Preis in € pro Stück
4-fach	0,1 mm / 0,3 mm / 0,5 mm	30400011	1,00
6-fach	0,1 mm / 0,3 mm / 0,5 mm	30600011	1,00
8-fach	0,1 mm / 0,3 mm / 0,5 mm	30800011	1,00
7-fach	0,1 mm / 0,3 mm / 0,5 mm	30700011	1,00
7-fach	Trennmatrize 5 x 30 formangepasst 0,1 mm / 0,3 mm / 0,5 mm	30700012	6,00

Preisliste 10/12-T

Einstellvorrichtung
für Stempel

System

TRUMPF



BOSCHERT

GmbH & Co. KG

D-79523 Lörrach, Postfach 7042
Germany

Tel.: + 49 (0) 7621 9593 0

Fax: + 49 (0) 7621 5518 4

www.boschert.de

e-mail: info@boschert.de

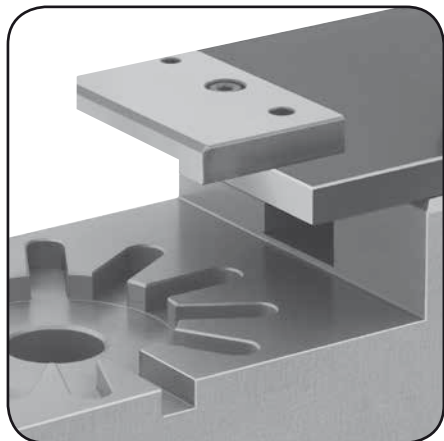

inklusive Verlängerung
für Trennwerkzeuge

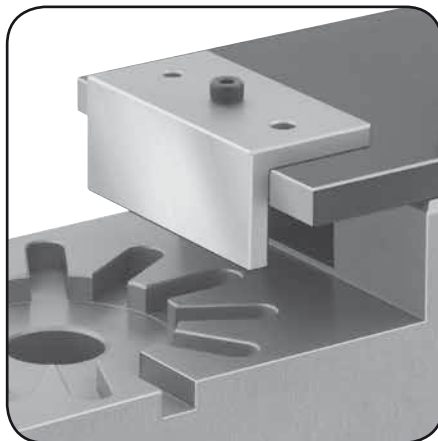

inklusive Winkel
für Formstanzwerkzeuge

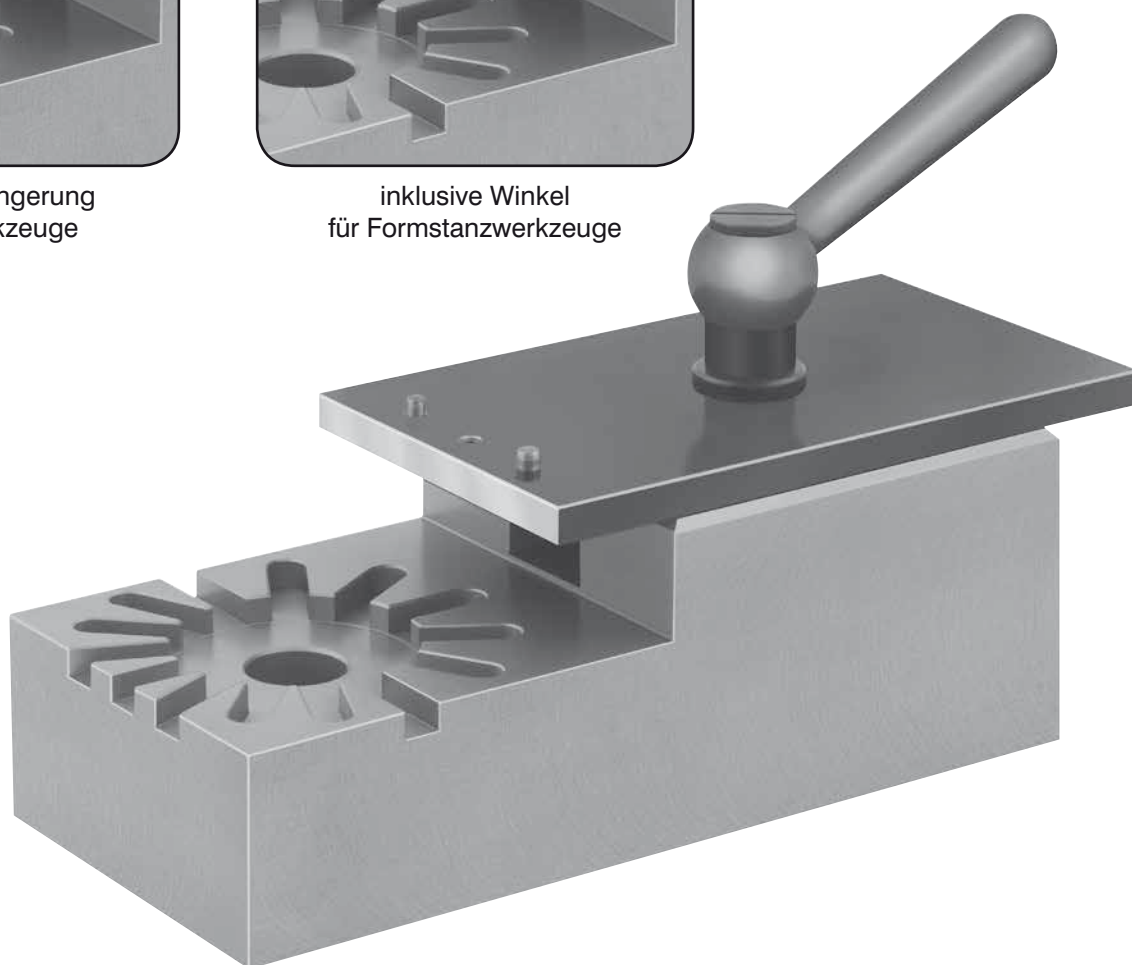

Winkeleinstellmöglichkeiten:

0° — 22,5° — 30° — 45° — 60° — 67,5° — 90°

Preis: 650,-- €

Pos.-Nr.: Z 497673

Preisliste 10/12-T

Beschichtung und
Oberflächenbehandlung
von Stempel

System

TRUMPF



BOSCHERT

GmbH & Co. KG

D-79523 Lörrach, Postfach 7042
Germany

Tel.: + 49 (0) 7621 9593 0

Fax: + 49 (0) 7621 5518 4

www.boschert.de

e-mail: info@boschert.de

TICN-(Titancarbonitrid-)Beschichtung

Größe	Bereich "d" in mm	Aufpreis in €	
0	- 10,50	10,00	
I	- 30,50	19,00	
II	- 76,20	31,00	
III	- 105,00	68,00	
Revotool	- 16,00	19,00	
Trennmesser	- 60,00	17,00	
Trennmesser	- 80,00	22,00	

T-Max-Beschichtung (2-fach-Beschichtung)

Größe	Bereich "d" in mm	Aufpreis in €	
0	- 10,50	20,00	
I	- 30,50	38,00	
II	- 76,20	62,00	
III	- 105,00	136,00	
Revotool	- 16,00	38,00	
Trennmesser	- 60,00	34,00	
Trennmesser	- 80,00	44,00	

Preisliste 10/12-T
Revotool-Werkzeugsystem

System

BOSCHERT



BOSCHERT

GmbH & Co. KG

D-79523 Lörrach, Postfach 7042
Germany

Tel.: + 49 (0) 7621 9593 0

Fax: + 49 (0) 7621 5518 4

www.boschert.de

e-mail: info@boschert.de



Stempel im Revotool einbauen:

1. Revotool durch drehen in die gewünschte Lage bringen
2. Stempel einlegen
3. Verdrehsicherung einführen (dadurch erfolgt die Fixierung des Stempels)

Stempel im Revotool ausbauen:

1. Verdrehsicherung lösen (dadurch wird die Fixierung des Stempels gelöst)
2. Stempel herausnehmen
3. Revotool durch drehen in die gewünschte Lage bringen

Standart Nuten in Matrizen:

0°, 45° oder 90°

Formlage Stempel Beispiel anhand eines Rechteckstempels:

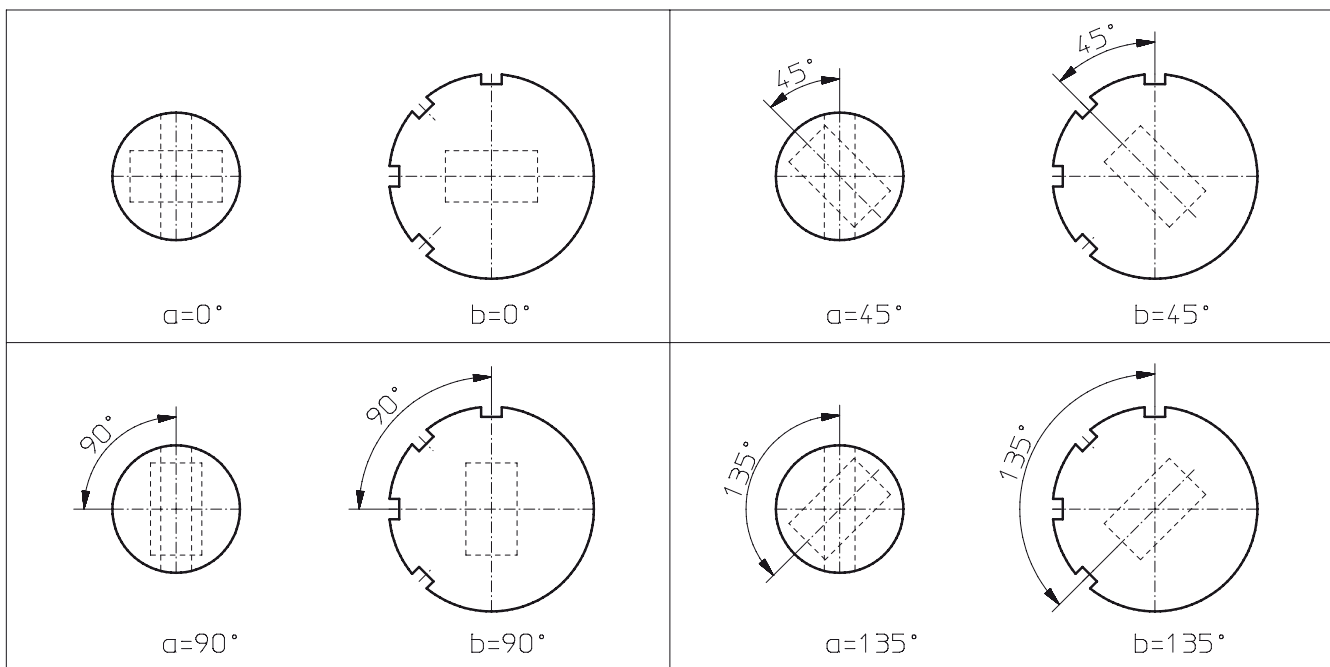

Bei einer Bestellung bitte beachten:

- 6 Wochen vor Auslieferung der Maschine tätigen
- Lage der Stempel einfach im Faxformular einzeichnen
- Unter der Faxnummer +49 (0) 7621 5518 4 an Boschert senden

4-fach / 6 mm & INDEX

- Stempeldurchmesser: max. 25 mm
- Formlage Standard: 0° und 90° durch wechseln der Position möglich, 45° muß bei der Bestellung angegeben werden
- Produktion ab 2000

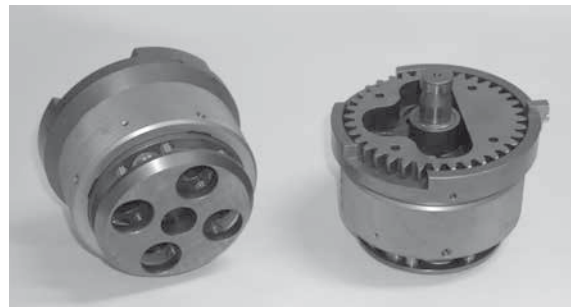

6-fach / 6 mm & INDEX

- Stempeldurchmesser: max. 20 mm
- Formlage: beim Nutenstein 0°
- Lage Nr. und Grundzahl müssen bei jeder Bestellung angegeben werden
- Produktion ab 2000

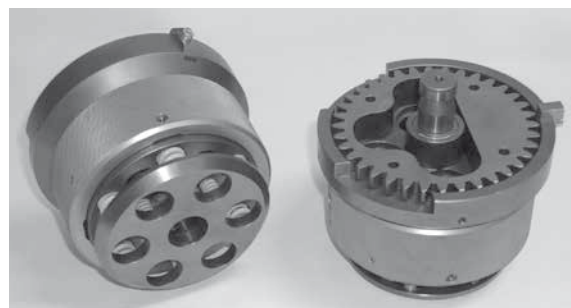

7-fach / 6 mm INDEX

- 6 Stempel: max. Ø 16 mm
- 1 Trennmesser 30 x 5 mm
- Nur für Index Rotation geeignet!
- Hergestellt ab 2003



8-fach / 6 mm & INDEX

- Stempeldurchmesser: max. 16 mm
- Formlage: alle Grundzahlen durch wechseln der Lage möglich
- Produktion ab 2000

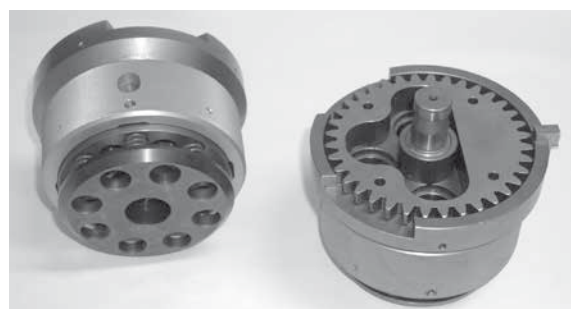

8-fach Rotation, alte Version

- hergestellt für Rotationsmaschinen bis 2003, für Standardmaschinen bis 1999
- Stempel in gleicher Lage für 0°, 45° und 90° einsetzbar, da er über genügend Nuten verfügt
- Das Schnittspiel beträgt 0,3 mm, deshalb ist es möglich Blech bis 2,5 mm Stärke zu bearbeiten



Preisliste 10/12-T

Bestellformular
Revotool 4-fach / 6 mm

System

BOSCHERT



BOSCHERT

GmbH & Co. KG

D-79523 Lörrach, Postfach 7042
Germany

Tel.: + 49 (0) 7621 9593 0

Fax: + 49 (0) 7621 5518 4

www.boschert.de

e-mail: info@boschert.de

Kunde: _____ Kunden-Nr.: _____

Bestell-Nr.: _____ Liefertermin: _____

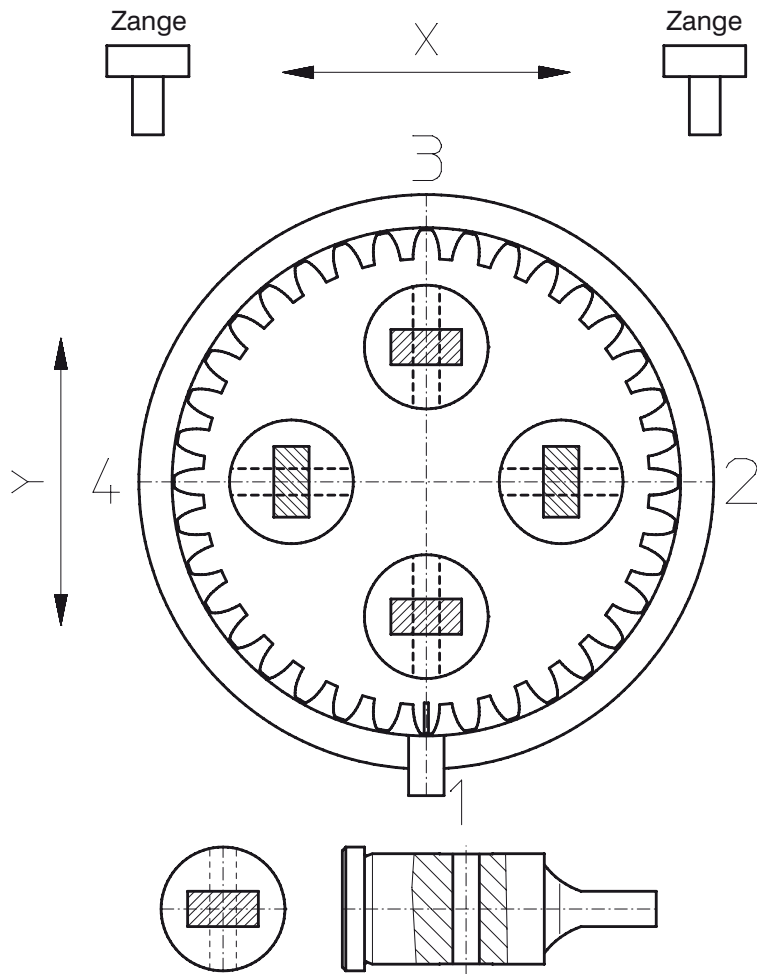

Bitte zeichnen Sie hier Ihr Sonderwerkzeug ein:

Max. Stempel Ø: 25 mm

Menge	Form					Stempelmaß	Matrizenmaß	Pos.-Nr.	Formlage in °
	○	□	▭	◌	Sonder				

Datum: _____ Unterschrift: _____

Preisliste 10/12-T

Bestellformular
Revotool 6-fach / 6 mm

System

BOSCHERT



BOSCHERT

GmbH & Co. KG

D-79523 Lörrach, Postfach 7042
Germany

Tel.: + 49 (0) 7621 9593 0

Fax: + 49 (0) 7621 5518 4

www.boschert.de

e-mail: info@boschert.de

Kunde: _____ **Kunden-Nr.:** _____

Bestell-Nr.: _____ **Liefertermin:** _____

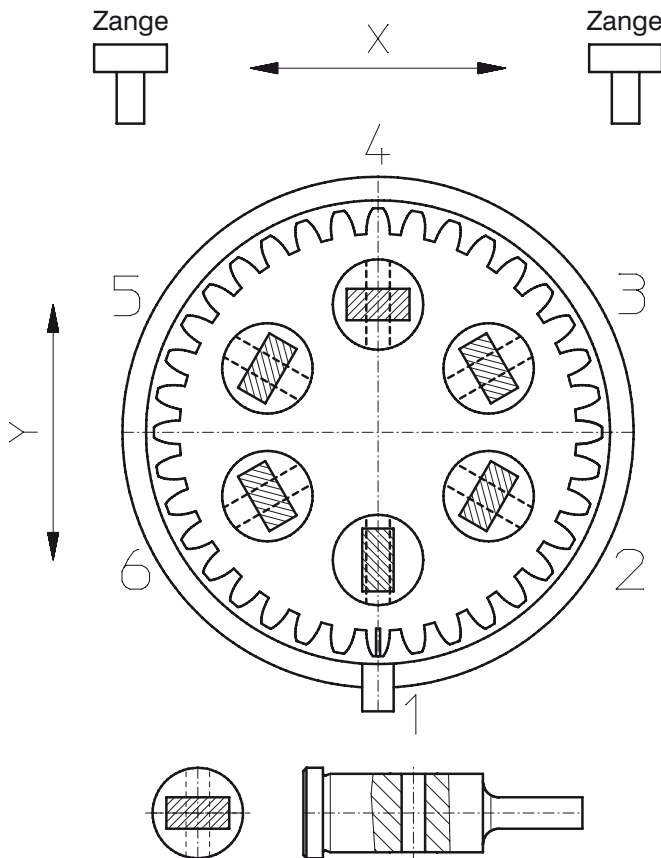

Bitte zeichnen Sie hier Ihr Sonderwerkzeug ein:

Max. Stempel Ø: 20 mm

Menge	Form					Stempelmaß	Matrizenmaß	Pos.-Nr.	Formlage in °
	○	□	▭	◌	Sonder				

Datum: _____ **Unterschrift:** _____

Preisliste 10/12-T

Bestellformular
Revotool 7-fach / 6 mm

System

BOSCHERT



BOSCHERT

GmbH & Co. KG

D-79523 Lörrach, Postfach 7042
Germany

Tel.: + 49 (0) 7621 9593 0

Fax: + 49 (0) 7621 5518 4

www.boschert.de

e-mail: info@boschert.de

Kunde: _____

Kunden-Nr.: _____

Bestell-Nr.: _____

Liefertermin: _____

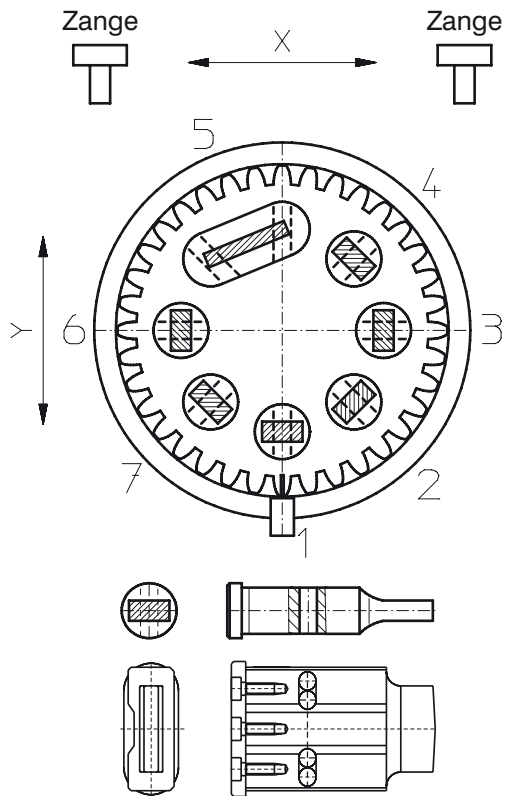

Bitte zeichnen Sie hier Ihr Sonderwerkzeug ein:

6 x max. Stempel Ø: 16 mm

Menge	Form					Stempelmass	Matrizenmass	Pos.-Nr.	Formlage in °
	○	□	▭	◌	Sonder				

Datum: _____

Unterschrift: _____

Preisliste 10/12-T

Bestellformular
Revotool 8-fach / 6 mm

System

BOSCHERT



BOSCHERT

GmbH & Co. KG

D-79523 Lörrach, Postfach 7042
Germany

Tel.: + 49 (0) 7621 9593 0

Fax: + 49 (0) 7621 5518 4

www.boschert.de

e-mail: info@boschert.de

Kunde: _____ **Kunden-Nr.:** _____

Bestell-Nr.: _____ **Liefertermin:** _____

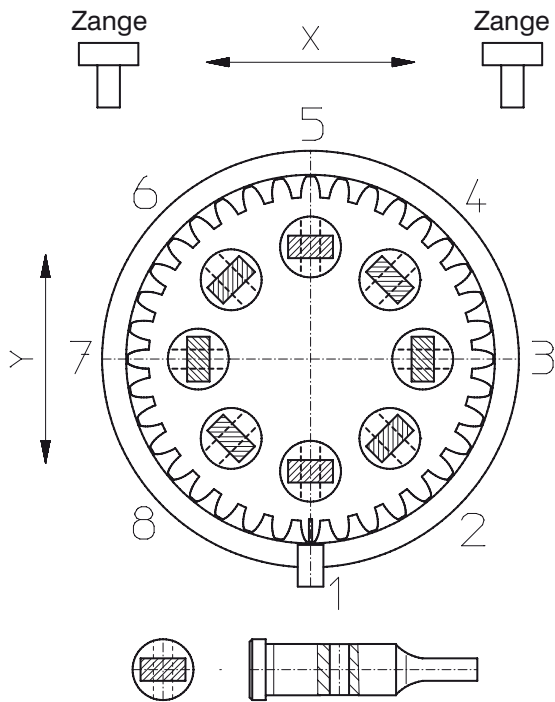

Bitte zeichnen Sie hier Ihr Sonderwerkzeug ein:

Max. Stempel Ø: 16 mm

Menge	Form					Stempelmaß	Matrizenmaß	Pos.-Nr.	Formlage in °
	○	□	▭	◌	Sonder				

Datum: _____ **Unterschrift:** _____

Preisliste 10/12-T

Bestellformular
Revotool 8-fach / Rotation Version I

System

BOSCHERT



BOSCHERT

GmbH & Co. KG

D-79523 Lörrach, Postfach 7042
Germany

Tel.: + 49 (0) 7621 9593 0

Fax: + 49 (0) 7621 5518 4

www.boschert.de

e-mail: info@boschert.de

Kunde: _____

Kunden-Nr.: _____

Bestell-Nr.: _____

Liefertermin: _____

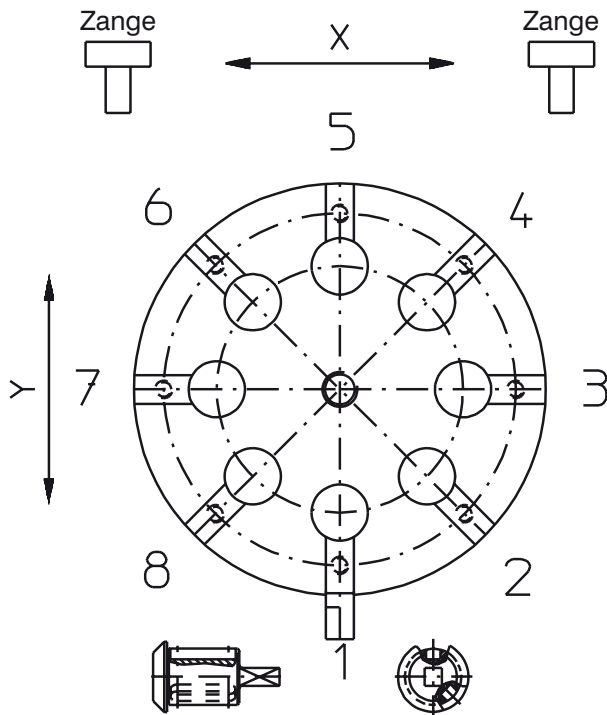

Bitte zeichnen Sie hier Ihr Sonderwerkzeug ein:

Max. Stempel Ø: 16 mm

Menge	Form					Stempelmaß	Matrizenmaß	Pos.-Nr.	Formlage in °
	○	□	▭	◌	Sonder				

Datum: _____

Unterschrift: _____

Preisliste 10/12-T
easy-sharp

System

BOSCHERT



BOSCHERT

GmbH & Co. KG

D-79523 Lörrach, Postfach 7042
Germany

Tel.: + 49 (0) 7621 9593 0

Fax: + 49 (0) 7621 5518 4

www.boschert.de

e-mail: info@boschert.de

Boschert Werkzeugschleifmaschine für Trumpf Stanzwerkzeuge

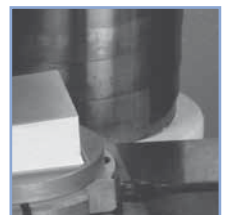
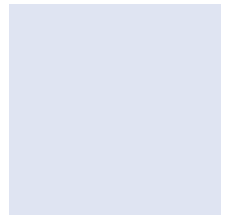
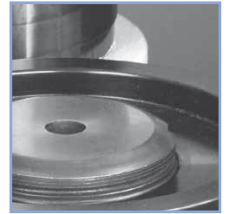
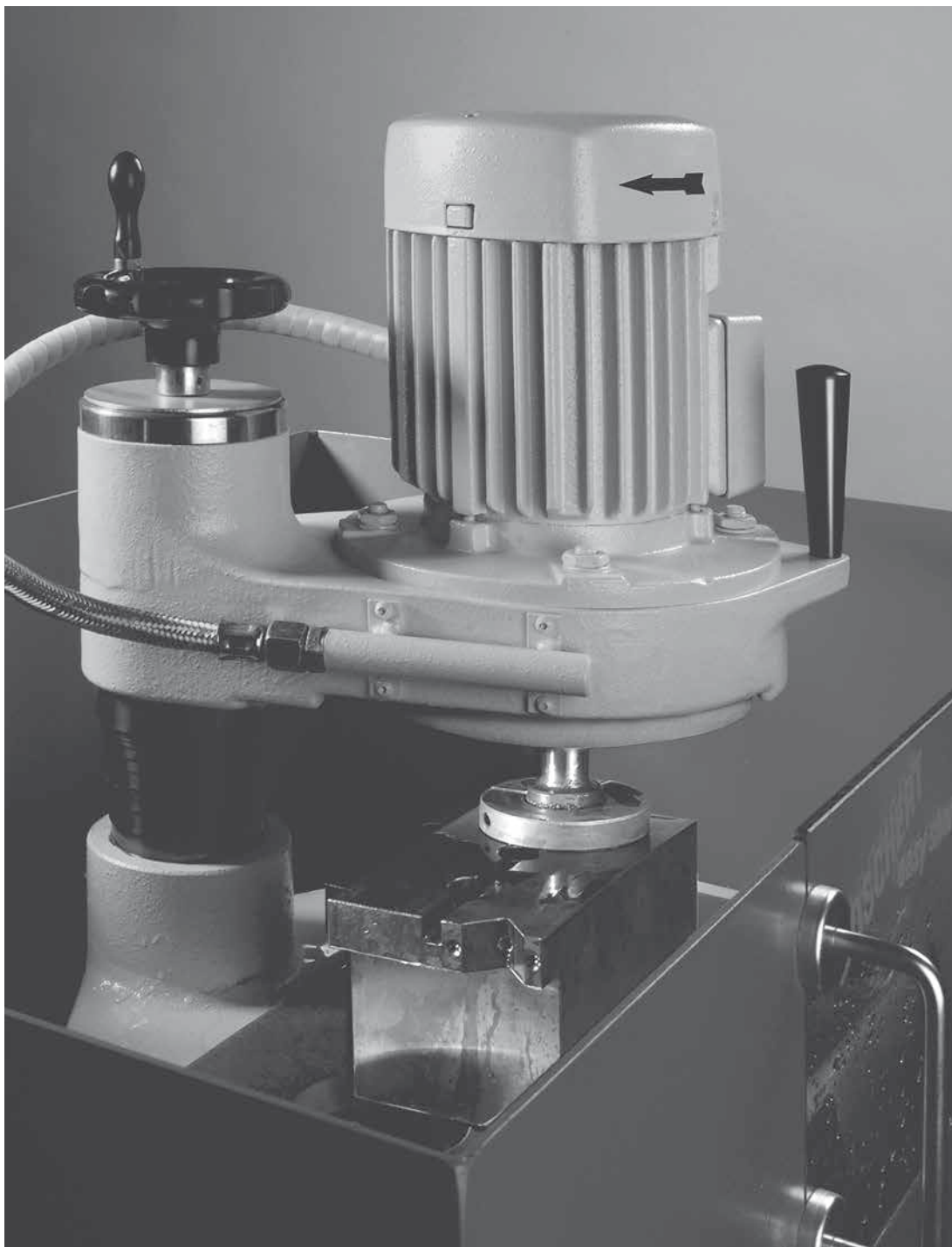

einfach besser!

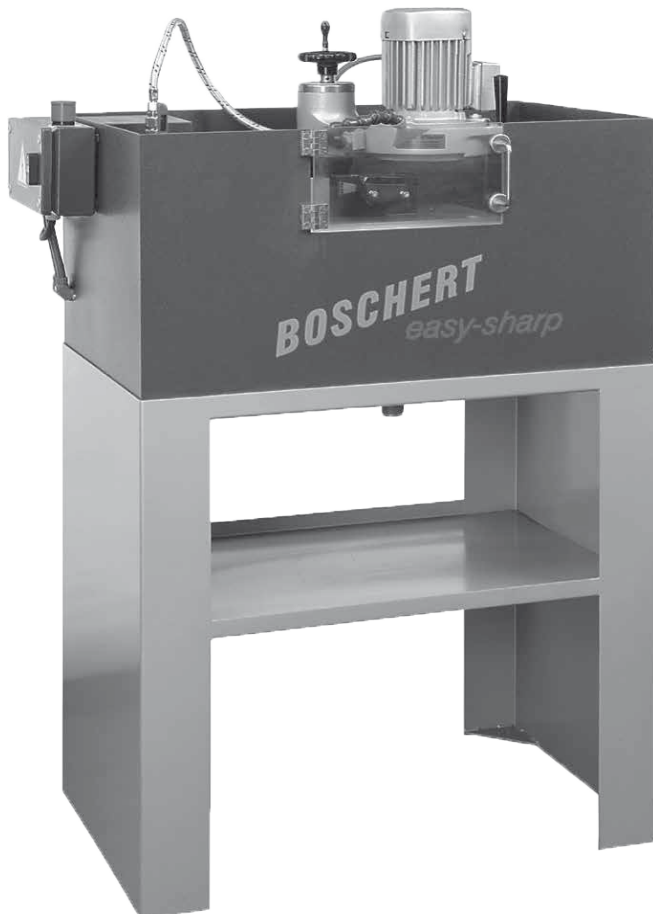

einfache Handhabung



Abrichte-Diamant



Matrizenaufnahme Gr. 1, 2 & 3



Wasserkühlung



Höhenverstellung

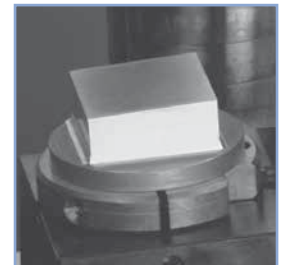

Stempelaufnahme

Technische Daten

Schleifscheibendurchmesser	175 mm
Drehzahl des Motors	2825 Umdrehungen pro Minute
Höhenverstellung	150 mm
Zustellungsinkremente	0,02 mm
Arbeitsbereich	400 mm x 150 mm
Arbeitshöhe	1100 mm
Abmessung mit Untergestell	1400 x 1150 x 1600 mm
Gewicht	226 kg
Motorleistung	2,2 Kw
Absicherung	3 x 10 A

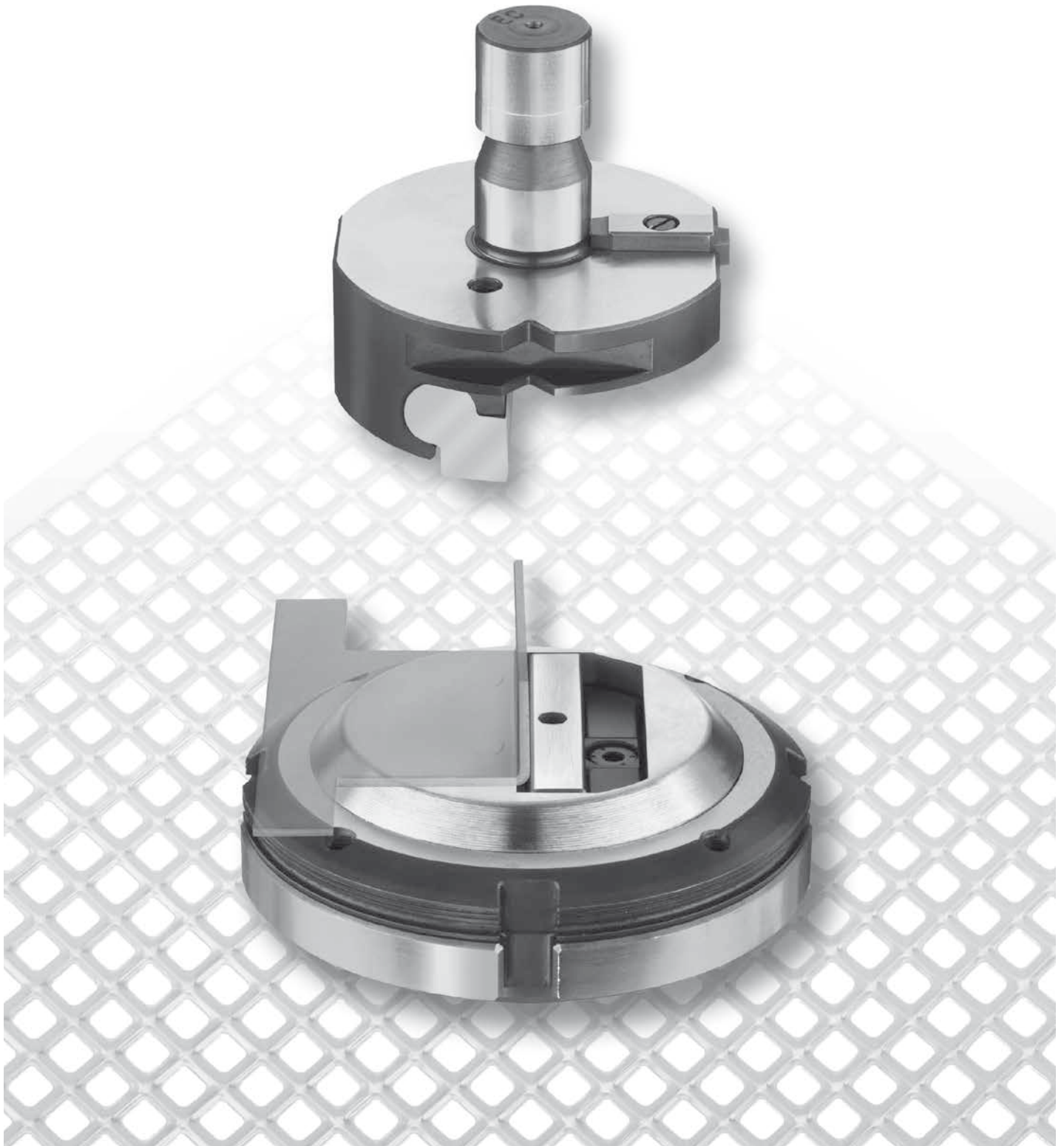

Preisliste 10/12-T

Gewindedurchzug
- nach oben

System

TRUMPF



BOSCHERT

GmbH & Co. KG

D-79523 Lörrach, Postfach 7042
Germany

Tel.: + 49 (0) 7621 9593 0

Fax: + 49 (0) 7621 5518 4

www.boschert.de

e-mail: info@boschert.de

Gewindedurchzugswerkzeug Gr II gefedert Durchzug von unten nach oben geformt

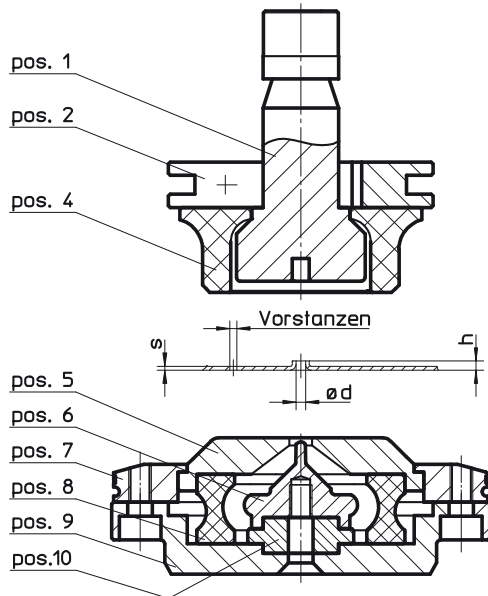

falls geringere Abstände
benötigt werden -> bitte angeben !!!

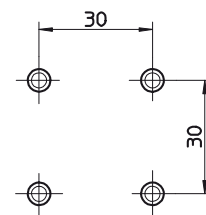

Bezeichnung	Art.-Nr.	Art.-Nr. Zusatz:	Bermerkung	Preis in €
kpl. Werkzeug pos. 1-10	1910100.		Art-Nr. Zusatz siehe unten	575,00
Ziehmatrize pos. 1	1910101.		Art-Nr. Zusatz siehe unten	80,00
Ziehstempel pos. 6	1910106.		Art-Nr. Zusatz siehe unten	55,00
PU-Niederhalter pos. 4	1910104		kein Art-Nr. Zusatz erforderlich	40,00
Dämpfungsstück pos. 8	1910108		kein Art-Nr. Zusatz erforderlich	21,00
Gewindeformen		0F.		
Gewindeschneiden		0S.		
M2,5		025.		
M3		030.		
M4		040.		
M5		050.		
M6		060.		
M8		080.		
s = 0,8		08.		
s = 1,0		10.		
s = 1,5		15.		
s = 2,0		20.		
s = 2,5		25.		
s = 3,0		30.		
Stahlblech			ST	
Aluminium			AL	
Edelstahl (VA-Blech)			VA	

Bestellbeispiel:				
Art.-Nr.	Art.-Nr. Zusatz:			
1910100.	0F.	040.	10.	ST
kpl. Werkzeug	Gewindeformen	M4	s = 1,0	Stahlblech

Preisliste 10/12-T

Gewindeformwerkzeug
für Blechschrauben
- nach oben

System

TRUMPF



BOSCHERT

GmbH & Co. KG

D-79523 Lörrach, Postfach 7042
Germany

Tel.: + 49 (0) 7621 9593 0

Fax: + 49 (0) 7621 5518 4

www.boschert.de

e-mail: info@boschert.de

Gewindeform- und Vorstanzwerkzeug Gr II für Blechschrauben Umformung von unten nach oben

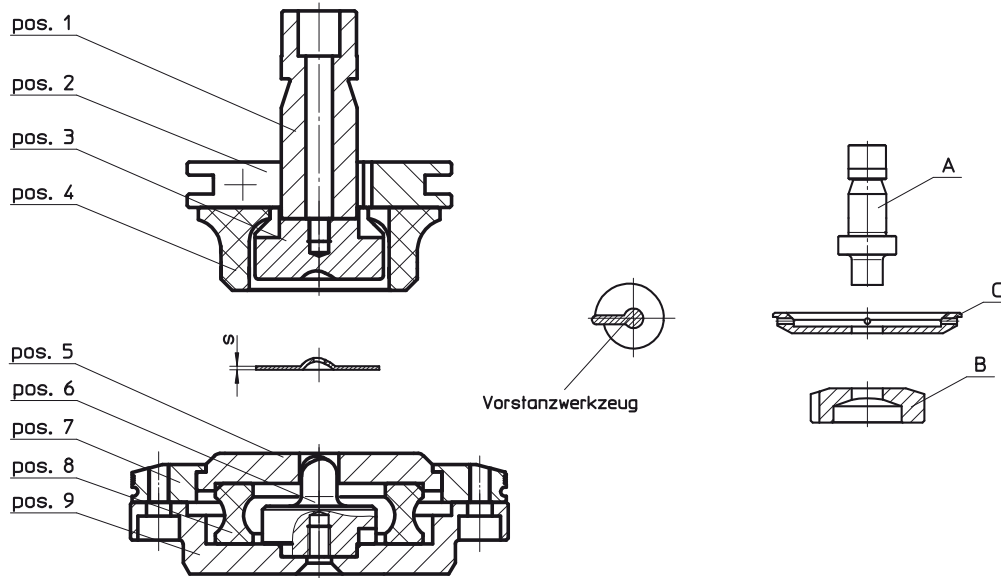

Bezeichnung	Art.-Nr.	Art.-Nr. Zusatz:	Bemerkung	Preis in €
kpl. Umform-Werkzeug pos.1-9	1911200.		Art-Nr. Zusatz siehe unten	794,00
Matrizeneinsatz pos. 3	1911203.		Art-Nr. Zusatz siehe unten	173,00
PU-Niederhalter pos. 4	1911204.		Art-Nr. Zusatz siehe unten	38,00
Abstreifer pos. 5	1911205.		Art-Nr. Zusatz siehe unten	63,00
Stempeleinsatz pos. 6	1911206.		Art-Nr. Zusatz siehe unten	173,00
Dämpfungsstück pos. 8	1911208		kein Art-Nr. Zusatz erforderlich	21,00
kpl. Vorstanz-Werkzeug pos. A-C	19112A0.		Art-Nr. Zusatz siehe unten	293,00
Vorstanzstempel pos. A	19112A1.		Art-Nr. Zusatz siehe unten	144,00
Vorstanzmatrize pos. B	19112A2.		Art-Nr. Zusatz siehe unten	88,00
Vorstanzabstreifer pos. C	19112A3.		Art-Nr. Zusatz siehe unten	61,00
Gewindegröße 3,5		035.		
Gewindegröße 3,9		039.		
Gewindegröße 4,2		042.		
Gewindegröße 4,8		048.		
Gewindegröße 5,5		055.		
Gewindegröße 6,3		063.		
s = 0,5		05.		
s = 0,8		08.		
s = 1,0		10.		
s = 1,2		12.		
s = 1,5		15.		
Stahlblech			ST	
Aluminium			AL	
Edelstahl (VA-Blech)			VA	

Bestellbeispiel:

Art.-Nr.	Art.-Nr. Zusatz:		
1911200.	042.	08.	ST
kpl. Umform-Werkzeug	Blechschraube 4,2	s = 0,8	Stahlblech

Preisliste 10/12-T

Senkwerkzeug
- von oben

System

TRUMPF



BOSCHERT

GmbH & Co. KG

D-79523 Lörrach, Postfach 7042
Germany

Tel.: + 49 (0) 7621 9593 0

Fax: + 49 (0) 7621 5518 4

www.boschert.de

e-mail: info@boschert.de

starres Senkwerkzeug Gr I Ansenkung von oben - ohne Durchstellung

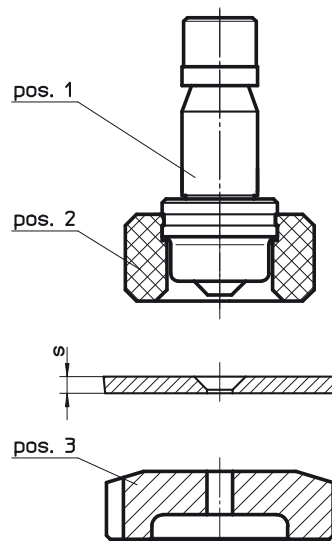

Bezeichnung	Art.-Nr.	Art.-Nr. Zusatz:			Bermerkung	Preis in €
kpl. Werkzeug pos. 1-3	1910900.				Art-Nr. Zusatz siehe unten	229,00
Senkstempel pos. 1	1910901.				Art-Nr. Zusatz siehe unten	152,00
PU-Niederhalter pos. 2	1910902.				Art-Nr. Zusatz siehe unten	47,00
Matrize pos. 3	1910903.				Art-Nr. Zusatz siehe unten	29,00
AM-Senkung		AM.				
BM-Senkung		BM.				
M2,5			025.			
M3			030.			
M4			040.			
M5			050.			
M6			060.			
M8			080.			
s = 0,8				08.		
s = 1,0				10.		
s = 1,5				15.		
s = 2,0				20.		
s = 2,5				25.		
s = 3,0				30.		
s = 4,0						
Stahlblech					ST	
Aluminium					AL	
Edelstahl (VA-Blech)					VA	

Bestellbeispiel:				
Art.-Nr.	Art.-Nr. Zusatz:			
1910900.	AM.	050.	10.	AL
kpl. Werkzeug	AM-Senkung	M5	s = 4,0	Aluminium

Preisliste 10/12-T

Senkformwerkzeug
- nach oben

System

TRUMPF



BOSCHERT

GmbH & Co. KG

D-79523 Lörrach, Postfach 7042
Germany

Tel.: + 49 (0) 7621 9593 0

Fax: + 49 (0) 7621 5518 4

www.boschert.de

e-mail: info@boschert.de

Senkformwerkzeug Gr II gefedert Umformung von unten nach oben

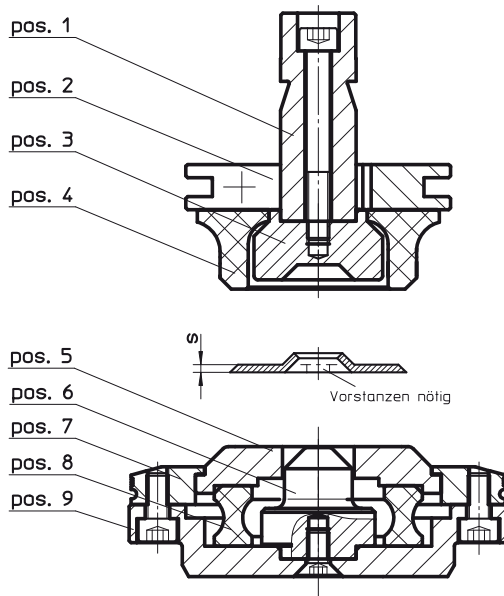

falls geringere Abstände
benötigt werden -> bitte angeben !!!

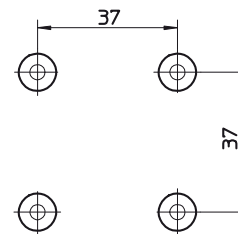

Bezeichnung	Art.-Nr.	Art.-Nr. Zusatz:	Bermerkung	Preis in €
kpl. Werkzeug pos. 1-9	1911700.		Art-Nr. Zusatz siehe unten	583,00
Senkmatrizeneinsatz pos. 3	1911703.		Art-Nr. Zusatz siehe unten	72,00
PU-Niederhalter pos. 4	1911704.		Art-Nr. Zusatz siehe unten	40,00
Abstreifer pos. 5	1911705.		Art-Nr. Zusatz siehe unten	51,00
Senkstempelseinsatz pos. 6	1911706.		Art-Nr. Zusatz siehe unten	53,00
Dämpfungsstück pos. 8	1911708		kein Art-Nr. Zusatz erforderlich	21,00
M2,5		025.		
M3		030.		
M4		040.		
M5		050.		
M6		060.		
M8		080.		
M10		100.		
s = 0,8			08.	
s = 1,0			10.	
s = 1,5			15.	
s = 2,0			20.	
s = 2,5			25.	
s = 3,0			30.	
Stahlblech			ST	
Aluminium			AL	
Edelstahl (VA-Blech)			VA	

Bestellbeispiel:				
Art.-Nr.	Art.-Nr. Zusatz:			
1911708				
Dämpfungsstück				

Preisliste 10/12-T

Kiemenwerkzeug
- nach oben

System

TRUMPF



BOSCHERT

GmbH & Co. KG

D-79523 Lörrach, Postfach 7042
Germany

Tel.: + 49 (0) 7621 9593 0

Fax: + 49 (0) 7621 5518 4

www.boschert.de

e-mail: info@boschert.de

Kiemenwerkzeug Gr II gefedert für $s = 0,8 - 2,5 \text{ mm}$ Umformung von unten nach oben

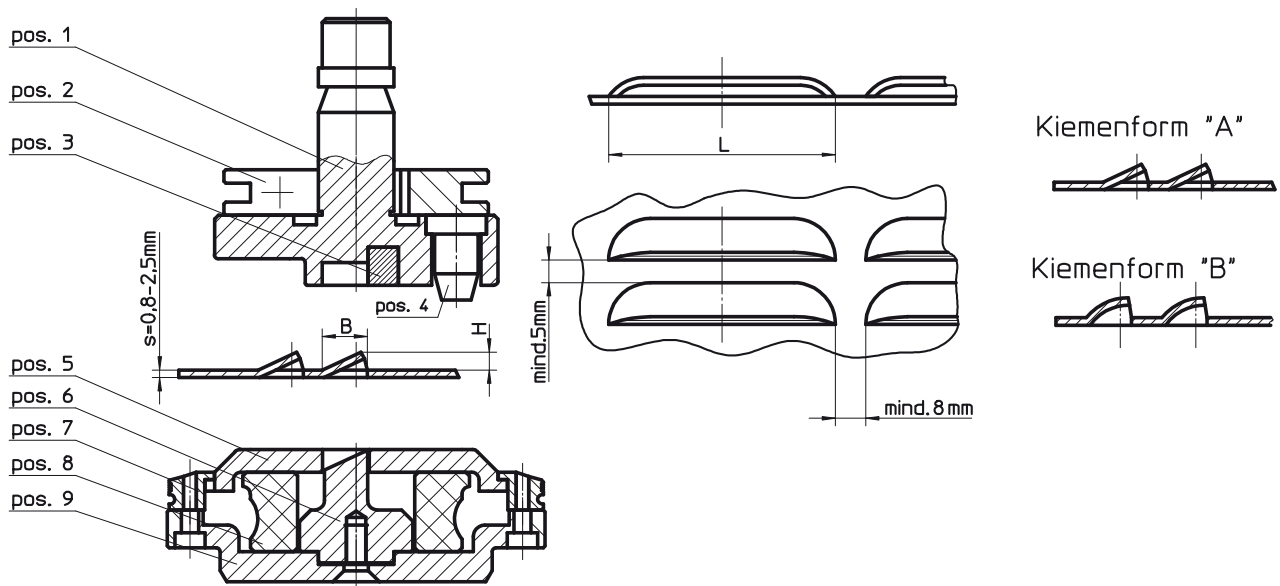

Bezeichnung	Art.-Nr.	Art.-Nr. Zusatz:	Bermerkung	Preis in €
kpl. Werkzeug pos. 1-9	1912200.		Art.-Nr. Zusatz siehe unten	999,00
Matrize - Oberteil pos. 1	1912201.		Art.-Nr. Zusatz siehe unten	198,00
Schnittleiste pos. 3	1912203.		Art.-Nr. Zusatz siehe unten	51,00
PU-Auswerfer pos. 4	1912204.		kein Art.-Nr. Zusatz erforderlich	22,00
Abstreifer pos. 5	1912205.		Art.-Nr. Zusatz siehe unten	91,00
Kiemenstempel pos. 6	1912206.		Art.-Nr. Zusatz siehe unten	185,00
Dämpfungsstück pos. 8	1912208.		kein Art.-Nr. Zusatz erforderlich	33,00
Kiemenform „A“		A.		
Kiemenform „B“		B.		
B = 8 / H = 3			083.	
B = 10 / H = 4			104.	
B = 12 / H = 5			125.	
B = 15 / H = 6			156.	
L = 40			40.	
L = 50			50.	
L = 60			60.	
Stahlblech			ST	
Aluminium			AL	
Edelstahl (VA-Blech)			VA	

Bestellbeispiel:				
Art.-Nr.	Art.-Nr. Zusatz:			
1912200.	A.	125.	60.	ST
kpl. Werkzeug	Kiemenform „A“	B = 12 / H = 5	L = 60	Stahlblech

Preisliste 10/12-T
Endlos-Kiemenwerkzeug
- nach oben / gefedert

System

TRUMPF



BOSCHERT
GmbH & Co. KG

D-79523 Lörrach, Postfach 7042
Germany

Tel.: + 49 (0) 7621 9593 0

Fax: + 49 (0) 7621 5518 4

www.boschert.de

e-mail: info@boschert.de

**Endlos-Kiemenwerkzeug Gr II gefedert für s = 0,8 - 2,5 mm
Umformung von unten nach oben**

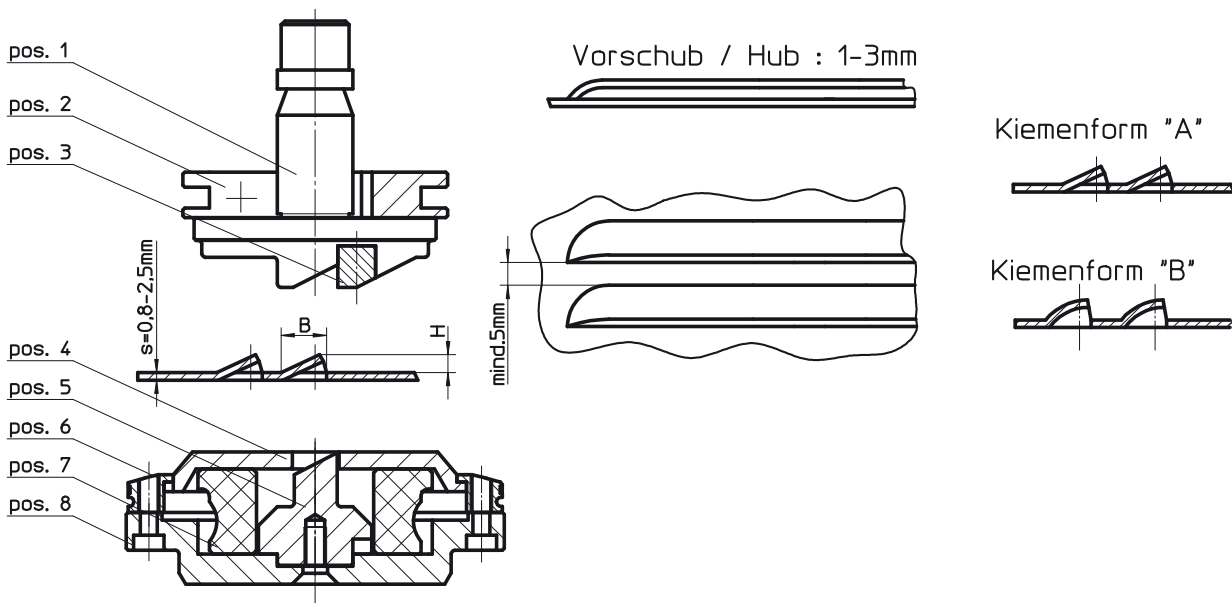

Bezeichnung	Art.-Nr.	Art.-Nr. Zusatz:	Bermerkung	Preis in €
kpl. Werkzeug pos. 1-8	1912400.		Art.-Nr. Zusatz siehe unten	999,00
Matrize - Oberteil pos. 1	1912401.		Art.-Nr. Zusatz siehe unten	198,00
Schnittleiste pos. 3	1912403.		Art.-Nr. Zusatz siehe unten	51,00
Abstreifer pos. 4	1912404.		Art.-Nr. Zusatz siehe unten	91,00
Kiemenstempel pos. 5	1912405.		Art.-Nr. Zusatz siehe unten	185,00
Dämpfungsstück pos. 7	1912407		kein Art.-Nr. Zusatz erforderlich	33,00
Kiemenform „A“		A.		
Kiemenform „B“		B.		
B = 8 / H = 3		083.		
B = 10 / H = 4		104.		
B = 12 / H = 5		125.		
Stahlblech			ST	
Aluminium			AL	
Edelstahl (VA-Blech)			VA	

Bestellbeispiel:			
Art.-Nr.	Art.-Nr. Zusatz:		
1912403.	A.	125.	ST
Schnittleiste	Kiemenform „A“	B = 12 / H = 5	Stahlblech

Preisliste 10/12-T

Endlos-Sickenwerkzeug
- nach oben / gefedert

System

TRUMPF



BOSCHERT

GmbH & Co. KG

D-79523 Lörrach, Postfach 7042
Germany

Tel.: + 49 (0) 7621 9593 0

Fax: + 49 (0) 7621 5518 4

www.boschert.de

e-mail: info@boschert.de

Endlos-Sickenwerkzeug Gr II gefedert Umformung von unten nach oben

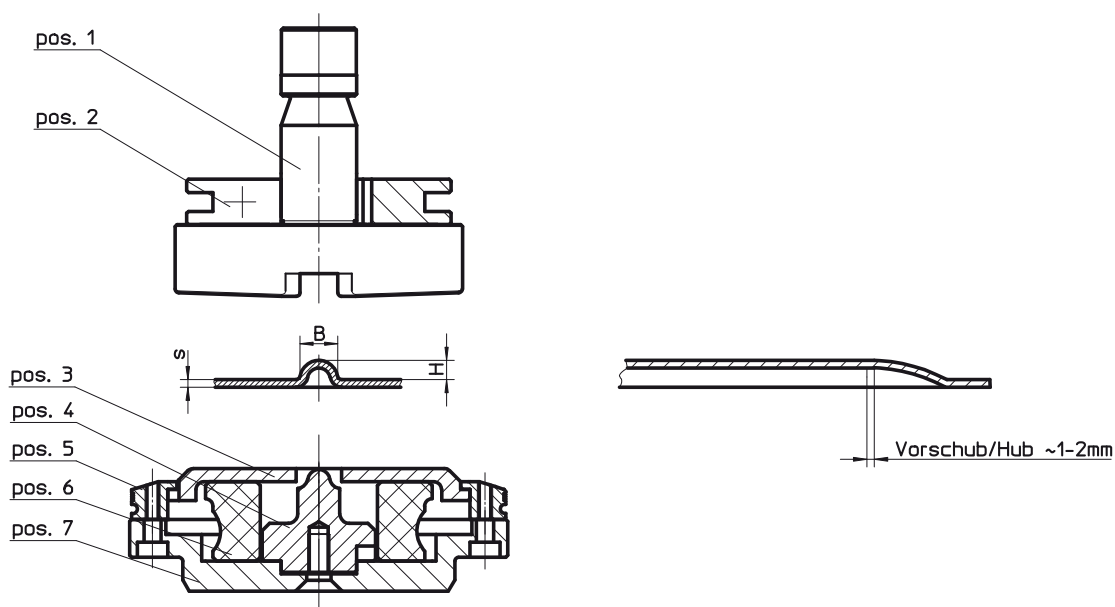

Bezeichnung	Art.-Nr.	Art.-Nr. Zusatz	Bemerkung	Preis in €
kpl. Werkzeug pos. 1-7	1912600.		Art.-Nr. Zusatz siehe unten	996,00
Matrize - Oberteil pos. 1	1912601.		Art.-Nr. Zusatz siehe unten	231,00
Abstreifer pos. 3	1912603.		Art.-Nr. Zusatz siehe unten	102,00
Sickenstempel pos. 4	1912604.		Art.-Nr. Zusatz siehe unten	242,00
Dämpfungsstück pos. 6	1912606		kein Art.-Nr. Zusatz erforderlich	33,00
B = 4 / H = 2		042.		
B = 6 / H = 3		063.		
B = 8 / H = 4		084.		
B = 10 / H = 5		105.		
s = 0,8		08.		
s = 1,0		10.		
s = 1,5		15.		
s = 2,0		20.		
s = 2,5		25.		
s = 3,0		30.		
Stahlblech			ST	
Aluminium			AL	
Edelstahl (VA-Blech)			VA	

Bestellbeispiel:			
Art.-Nr.	Art.-Nr. Zusatz:		
1912600.	105.	10.	VA
kpl. Werkzeug	B = 10 / H = 5	s = 1,0	VA-Blech

Preisliste 10/12-T
Endlos-Sickenwerkzeug
- nach oben / starr

System

TRUMPF



BOSCHERT

GmbH & Co. KG

D-79523 Lörrach, Postfach 7042
Germany

Tel.: + 49 (0) 7621 9593 0

Fax: + 49 (0) 7621 5518 4

www.boschert.de

e-mail: info@boschert.de

Endlos-Sickenwerkzeug Gr II starr
Umformung von unten nach oben

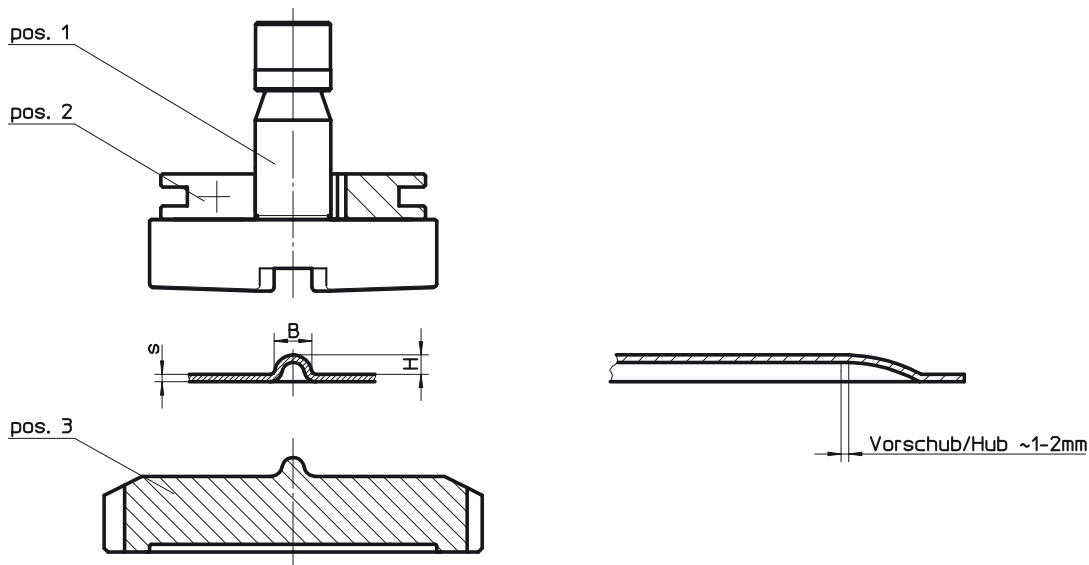

Bezeichnung	Art.-Nr.	Art.-Nr. Zusatz	Bermerkung	Preis in €
kpl. Werkzeug pos. 1-3	1912700.		Art.-Nr. Zusatz siehe unten	567,00
Matrize - Oberteil pos. 1	1912701.		Art.-Nr. Zusatz siehe unten	231,00
Stempel - Unterteil pos. 3	1912703.		Art.-Nr. Zusatz siehe unten	251,00
B = 4 / H = 2		042.		
B = 6 / H = 3		063.		
B = 8 / H = 4		084.		
B = 10 / H = 5		105.		
s = 0,8		08.		
s = 1,0		10.		
s = 1,5		15.		
s = 2,0		20.		
s = 2,5		25.		
s = 3,0		30.		
Stahlblech			ST	
Aluminium			AL	
Edelstahl (VA-Blech)			VA	

Bestellbeispiel:			
Art.-Nr.	Art.-Nr. Zusatz:		
1912700.	063.	15.	ST
kpl. Werkzeug	B = 6 / H = 3	s = 1,5	Stahlblech

Preisliste 10/12-T

Endlos-Absetzwerkzeug
- nach oben und unten

System

TRUMPF



BOSCHERT

GmbH & Co. KG

D-79523 Lörrach, Postfach 7042
Germany

Tel.: + 49 (0) 7621 9593 0

Fax: + 49 (0) 7621 5518 4

www.boschert.de

e-mail: info@boschert.de

Endlos-Absetzwerkzeug Gr II starr Umformung in beide Richtungen

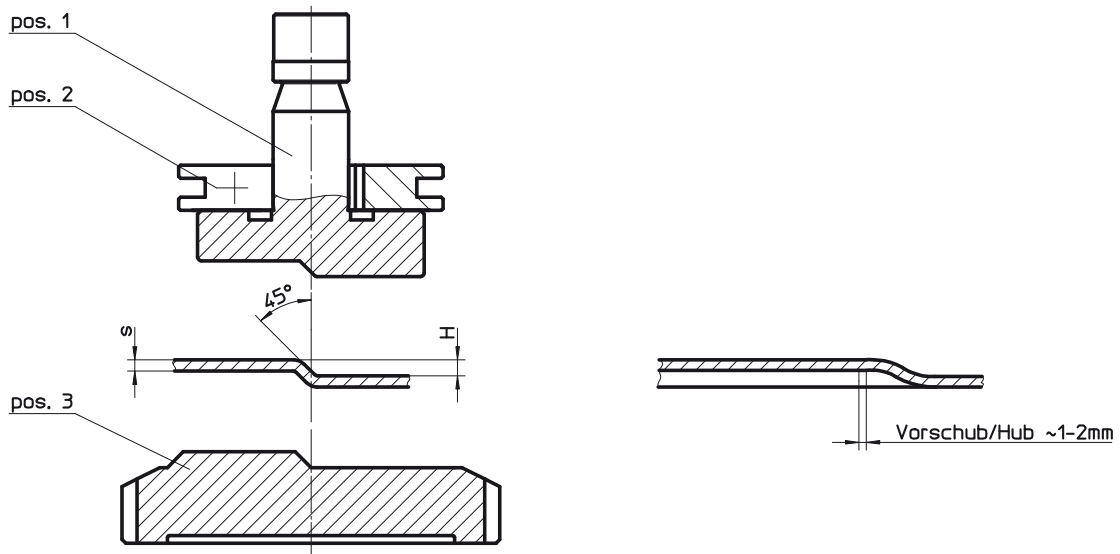

Bezeichnung	Art.-Nr.	Art.-Nr. Zusatz	Bemerkung	Preis in €
kpl. Werkzeug pos. 1-3	1912800.		Art-Nr. Zusatz siehe unten	567,00
Oberteil pos. 1	1912801.		Art-Nr. Zusatz siehe unten	231,00
Unterteil pos. 3	1912803.		Art-Nr. Zusatz siehe unten	251,00
H = 1,0		010.		
H = 1,5		015.		
H = 2,0		020.		
H = 2,5		025.		
H = 3,0		030.		
H = 4,0		040.		
H = 5,0		050.		
s = 0,8		08.		
s = 1,0		10.		
s = 1,5		15.		
s = 2,0		20.		
s = 2,5		25.		
s = 3,0		30.		
Stahlblech			ST	
Aluminium			AL	
Edelstahl (VA-Blech)			VA	

Bestellbeispiel:			
Art.-Nr.	Art.-Nr. Zusatz:		
1912800.	030.	15.	AL
kpl. Werkzeug	H = 3,0	s = 1,5	Aluminium

Preisliste 10/12-T
Endlos-Bördelwerkzeug
- nach oben

System

TRUMPF



BOSCHERT

GmbH & Co. KG

D-79523 Lörrach, Postfach 7042
Germany

Tel.: + 49 (0) 7621 9593 0

Fax: + 49 (0) 7621 5518 4

www.boschert.de

e-mail: info@boschert.de

Endlos-Bördelwerkzeug Gr II starr
Umformung von unten nach oben

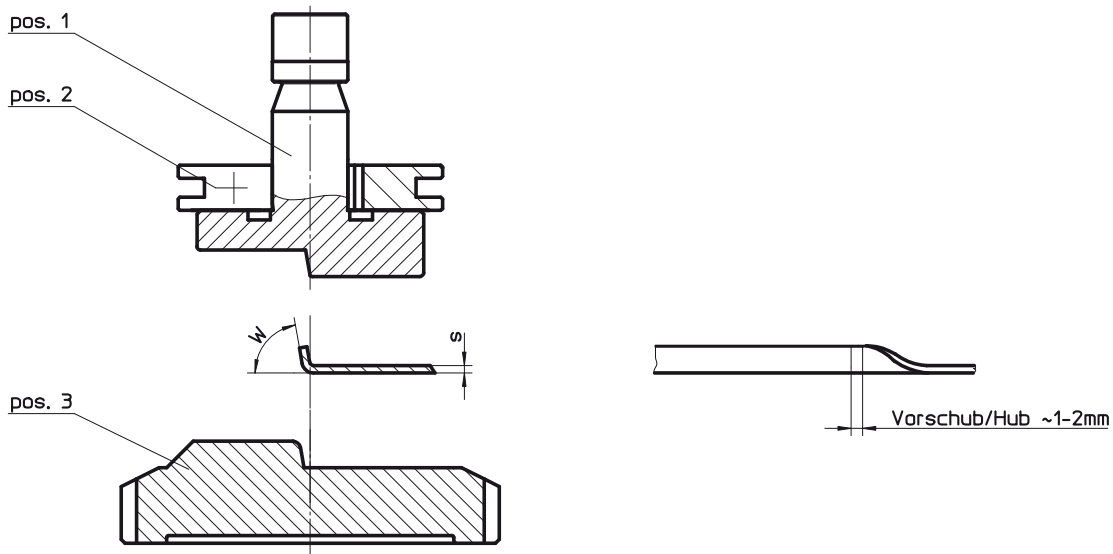

Bezeichnung	Art.-Nr.	Art.-Nr. Zusatz		Bemerkung	Preis in €
kpl. Werkzeug pos. 1-3	1912900.			Art.-Nr. Zusatz siehe unten	609,00
Matrize - Oberteil pos. 1	1912901.			Art.-Nr. Zusatz siehe unten	252,00
Stempel - Unterteil pos. 3	1912903.			Art.-Nr. Zusatz siehe unten	272,00
W = 30°		030.			
W = 45°		045.			
W = 60°		060.			
W = 80°		080.			
s = 0,8			08.		
s = 1,0			10.		
s = 1,5			15.		
s = 2,0			20.		
Stahlblech				ST	
Aluminium				AL	
Edelstahl (VA-Blech)				VA	

Bestellbeispiel:			
Art.-Nr.	Art.-Nr. Zusatz:		
1912900.	060.	10.	ST
kpl. Werkzeug	Bördelwinkel = 60°	s = 1,5	Stahlblech

**Schweißbuckelwerkzeug Gr I gefedert
Umformung von unten nach oben**

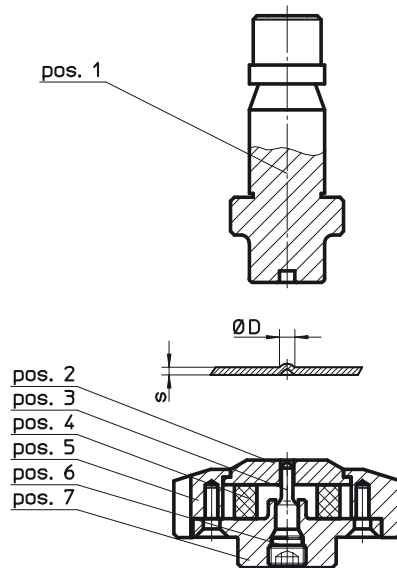

falls geringere Abstände
benötigt werden -> bitte angeben !!!

Bezeichnung	Art.-Nr.	Art.-Nr. Zusatz	Bemerkung	Preis in €
kpl. Werkzeug pos. 1-7	1911300.		Art.-Nr. Zusatz siehe unten	423,00
Oberteil pos. 1	1911301.		Art.-Nr. Zusatz siehe unten	94,00
Abstreifer pos. 2	1911302.		Art.-Nr. Zusatz siehe unten	59,00
Prägestempel pos. 3	1911303.		Art.-Nr. Zusatz siehe unten	24,00
Dämpfstück pos. 4	1911304		kein Art.-Nr. Zusatz erforderlich	16,00
D = 1,6		016.		
D = 2,0		020.		
D = 2,5		025.		
D = 3,0		030.		
D = 3,2		032.		
D = 4,0		040.		
D = 5,0		050.		
D = 5,6		056.		
D = 6,0		060.		
s = 0,63		063		
s = 0,8		080.		
s = 1,0		100.		
s = 1,5		150.		
s = 2,0		200.		
s = 2,5		250.		
s = 3,0		300.		
Stahlblech			ST	
Aluminium			AL	
Edelstahl (VA-Blech)			VA	

Bestellbeispiel:			
Art.-Nr.	Art.-Nr. Zusatz:		
1911301.	040.	200.	VA
Oberteil	D = 4,0	s = 2,0	VA-Blech

Preisliste 10/12-T
Zentrierwarzenwerkzeug
- nach oben

System

TRUMPF

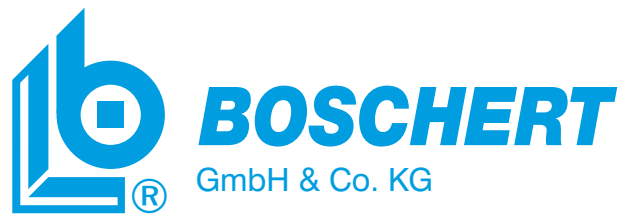

D-79523 Lörrach, Postfach 7042
Germany

Tel.: + 49 (0) 7621 9593 0

Fax: + 49 (0) 7621 5518 4

www.boschert.de

e-mail: info@boschert.de

Zentrierwarzenwerkzeug Gr II gefedert
Umformung von unten nach oben (bis s = 3,0 mm)

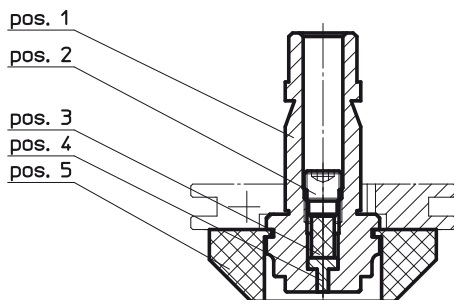

falls geringere Abstände
benötigt werden -> bitte angeben !!!

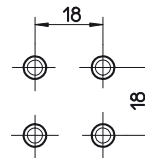
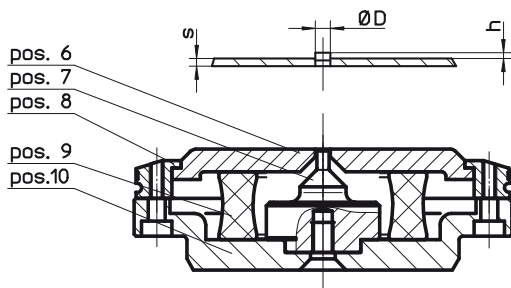

Bezeichnung	Art.-Nr.	Art.-Nr. Zusatz	Bermerkung	Preis in €
kpl. Werkzeug pos. 1-10	1911500.		Art.-Nr. Zusatz siehe unten	567,00
Oberteil / Matrize pos. 1	1911501.		Art.-Nr. Zusatz siehe unten	137,00
Feder pos. 3	1911503		kein Art.-Nr. Zusatz erforderlich	11,00
PU-Abstreifer pos. 5	1911505.		Art.-Nr. Zusatz siehe unten	24,00
Abstreifer pos. 6	1911506.		Art.-Nr. Zusatz siehe unten	35,00
Prägestempel pos. 7	1911507.		Art.-Nr. Zusatz siehe unten	55,00
Dämpfungsstück pos. 8	1911508		kein Art.-Nr. Zusatz erforderlich	16,00
D = 2,0		020.		
D = 3,0		030.		
D = 4,0		040.		
D = 5,0		050.		
D = 6,0		060.		
Stahlblech			ST	
Aluminium			AL	
Edelstahl (VA-Blech)			VA	

Bestellbeispiel:			
Art.-Nr.	Art.-Nr. Zusatz:		
1911500.	020.	200.	ST
kpl. Werkzeug	D = 2,0	s = 2,0	Stahlblech

**Ziffernprägewerkzeug Gr II mit auswechselbaren Zifferereinsätzen
Prägung von oben, vertieft ins Blech (V-Linie)**

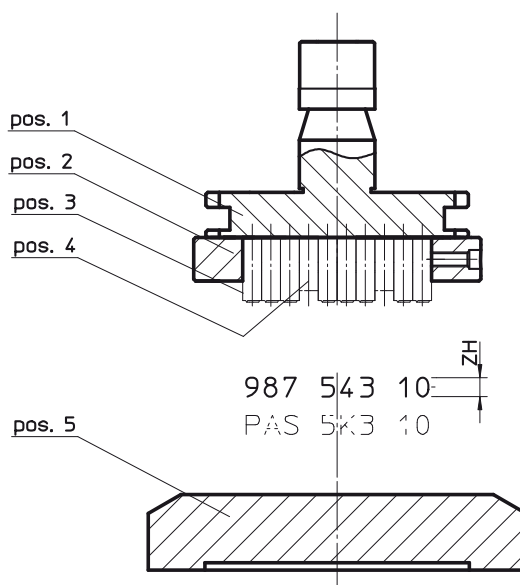

Bezeichnung	Art.-Nr.	Art.-Nr. Zusatz	Bemerkung	Preis in €
Werkzeug 1-Reihig pos. 1; 2; 5 (ohne pos. 3; 4)	1910700.		Art.-Nr. Zusatz siehe unten	600,00
Werkzeug 2-Reihig pos. 1; 2; 5 (ohne pos. 3; 4)	1910750.		Art.-Nr. Zusatz siehe unten	664,00
Oberteil / Druckplatte pos. 1	1910701		kein Art.-Nr. Zusatz erforderlich	317,00
Ziffernhalteplatte 1-Reihig pos. 2	1910702.		Art.-Nr. Zusatz siehe unten	242,00
Ziffernhalteplatte 2-Reihig pos. 2	1910752.		Art.-Nr. Zusatz siehe unten	306,00
Ziffernstempel-Einsatz pos. 3	1910703.		Art.-Nr. Zusatz siehe unten	6,00
Leerzeichen-Einsatz pos. 4	1910704.		Art.-Nr. Zusatz siehe unten	5,00
Matrize flach pos. 5	1910705		kein Art.-Nr. Zusatz erforderlich	36,00
Ziffernhöhe 3 mm (15 Stück in Reihe)		030.		
Ziffernhöhe 4 mm (12 Stück in Reihe)		040.		
Ziffernhöhe 5 mm (10 Stück in Reihe)		050.		
s = 1,0 bis 4,0			04.	
s = 4,1 bis 8,0			08.	
Ziffer / Buchstabe (nur bei pos. 3 erforderlich)			xxx	

Bestellbeispiel:

Art.-Nr.	Art.-Nr. Zusatz:		
1910703.	040.	04.	M
Ziffernstempeleinsatz	Ziffernhöhe = 4	s = 1,0 bis 4,0	Buchstabe „M“

Preisliste 10/12-T
Ziffernprägenwerkzeug
- von unten

System

TRUMPF



BOSCHERT
GmbH & Co. KG

D-79523 Lörrach, Postfach 7042
Germany

Tel.: + 49 (0) 7621 9593 0

Fax: + 49 (0) 7621 5518 4

www.boschert.de

e-mail: info@boschert.de

Ziffernprägewerkzeug Gr II mit auswechselbaren Ziffereinsätzen
Prägung von unten, vertieft ins Blech (V-Linie)

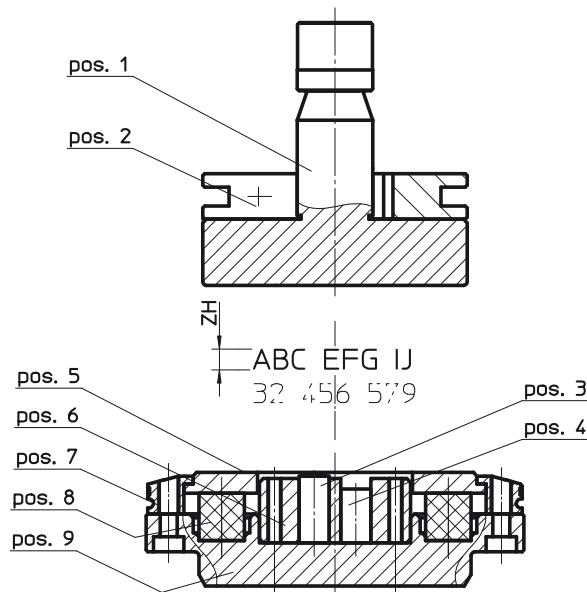

Bezeichnung	Art.-Nr.	Art.-Nr. Zusatz	Bemerkung	Preis in €
Werkzeug 1-Reihig pos. 1; 2; 5-9 (ohne pos. 3; 4)	1910800.		Art.-Nr. Zusatz siehe unten	987,00
Werkzeug 2-Reihig pos. 1; 2; 5-9 (ohne pos. 3; 4)	1910850.		Art.-Nr. Zusatz siehe unten	1176,00
Oberteil / Druckplatte pos. 1	1910801.		Art.-Nr. Zusatz siehe unten	48,00
Ziffernstempel-Einsatz pos. 3	1910803.		Art.-Nr. Zusatz siehe unten	6,00
Leerzeichen-Einsatz pos. 4	1910804.		Art.-Nr. Zusatz siehe unten	5,00
Ziffernhalteplatte 1-Reihig pos. 6	1910806.		Art.-Nr. Zusatz siehe unten	244,00
Ziffernhalteplatte 2-Reihig pos. 6	1910856.		Art.-Nr. Zusatz siehe unten	359,00
Dämpfungsstück pos. 8	1910808		kein Art.-Nr. Zusatz erforderlich	38,00
Ziffernhöhe 3 mm (15 Stück in Reihe)		030.		
Ziffernhöhe 4 mm (12 Stück in Reihe)		040.		
Ziffernhöhe 5 mm (10 Stück in Reihe)		050.		
s = 1,0 bis 4,0			04.	
s = 4,1 bis 8,0			08.	
Ziffer / Buchstabe (nur bei pos. 3 erforderlich)			xxx	

Bestellbeispiel:		
Art.-Nr.	Art.-Nr. Zusatz:	
1910800.	050.	04.
Werkzeug 1-Reihig	Ziffernhöhe = 5	s = 1,0 bis 4,0

Preisliste 10/12-T

Prägwerkzeug - Zahlen / Ziffern
- von oben

System

TRUMPF



BOSCHERT

GmbH & Co. KG

D-79523 Lörrach, Postfach 7042
Germany

Tel.: + 49 (0) 7621 9593 0

Fax: + 49 (0) 7621 5518 4

www.boschert.de

e-mail: info@boschert.de

Zahlen- und Ziffernprägwerkzeug Gr I starr Prägung von oben, vertieft ins Blech (V-Linie)

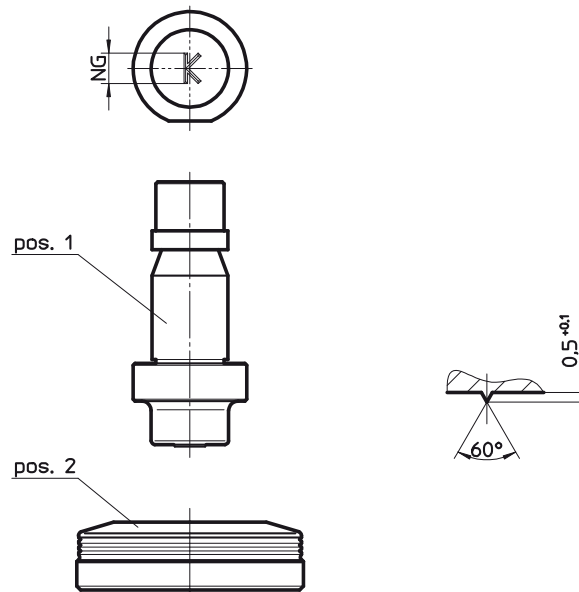

Bezeichnung	Art.-Nr.	Art.-Nr. Zusatz		Bemerkung	Preis in €
kpl. Werkzeug pos. 1-2	1910400.			Art.-Nr. Zusatz siehe unten	162,00
Prägestempel pos. 1	1910401.			Art.-Nr. Zusatz siehe unten	145,00
Matrize flach pos. 2	1910402			kein Art.-Nr. Zusatz erforderlich	17,00
Zahl (z.B. 1 „Eins“)		1.			
Ziffer (z.B. „K“)		K.			
Nenngröße 4 mm			04.		
Nenngröße 5 mm			05.		
Nenngröße 6 mm			06.		
Nenngröße 8 mm			08.		
Nenngröße 10 mm			10.		
Nenngröße 12 mm			12.		
s = 1,0 bis 4,0				04.	
s = 4,1 bis 8,0				08.	
Stahlblech				ST	
Aluminium				AL	
Edelstahl (VA-Blech)				VA	

Bestellbeispiel:				
Art.-Nr.	Art.-Nr. Zusatz:			
1910400.	F.	08.	04.	
kpl. Werkzeug	Ziffer „F“	Nenngröße 8	s = 1,0 bis 4,0	(alle Blechsarten)

Preisliste 10/12-T

Prägewerkzeug -
Erdung/Schutzleiter
- von oben

System

TRUMPF



BOSCHERT

GmbH & Co. KG

D-79523 Lörrach, Postfach 7042
Germany

Tel.: + 49 (0) 7621 9593 0

Fax: + 49 (0) 7621 5518 4

www.boschert.de

e-mail: info@boschert.de

Erdungs- und Schutzleiterzeichen Prägewerkzeug Gr I starr Prägung von oben, vertieft ins Blech (V-Linie)

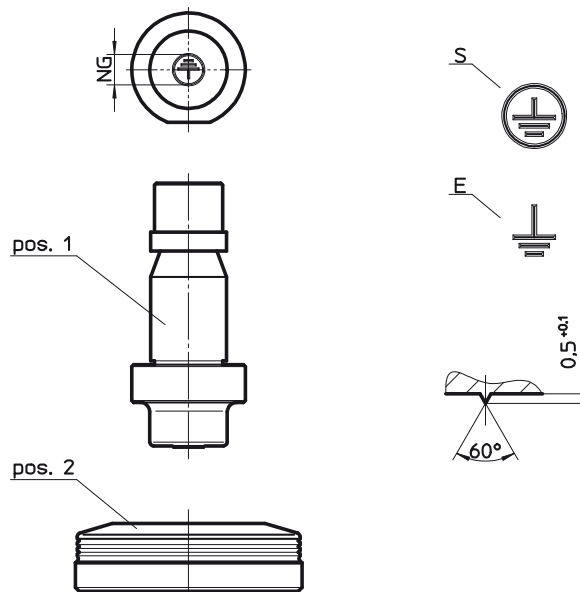

Bezeichnung	Art.-Nr.	Art.-Nr. Zusatz	Bermerkung	Preis in €
kpl. Werkzeug pos. 1-2	1910500.		Art.-Nr. Zusatz siehe unten	162,00
Prägestempel pos. 1	1910501.		Art.-Nr. Zusatz siehe unten	145,00
Matrize flach pos. 2	1910502		kein Art.-Nr. Zusatz erforderlich	17,00
Erdungszeichen		E.		
Schutzleiterzeichen		S.		
Nenngröße 4 mm		04.		
Nenngröße 5 mm		05.		
Nenngröße 6 mm		06.		
Nenngröße 8 mm		08.		
Nenngröße 10 mm		10.		
Nenngröße 12 mm		12.		
s = 1,0 bis 4,0			04.	
s = 4,1 bis 8,0			08.	
Stahlblech			ST	
Aluminium			AL	
Edelstahl (VA-Blech)			VA	

Bestellbeispiel:				
Art.-Nr.	Art.-Nr. Zusatz:			
1910500.	E.	08.	04.	
kpl. Werkzeug	Erdungszeichen	Nenngröße 8	s = 1,0 bis 4,0	(alle Blechsorten)

Preisliste 10/12-T

Napf-Umformwerkzeug
nach oben

System

TRUMPF



BOSCHERT

GmbH & Co. KG

D-79523 Lörrach, Postfach 7042
Germany

Tel.: + 49 (0) 7621 9593 0

Fax: + 49 (0) 7621 5518 4

www.boschert.de

e-mail: info@boschert.de

Napf-Umformwerkzeug Gr II gefedert Umformung von unten nach oben

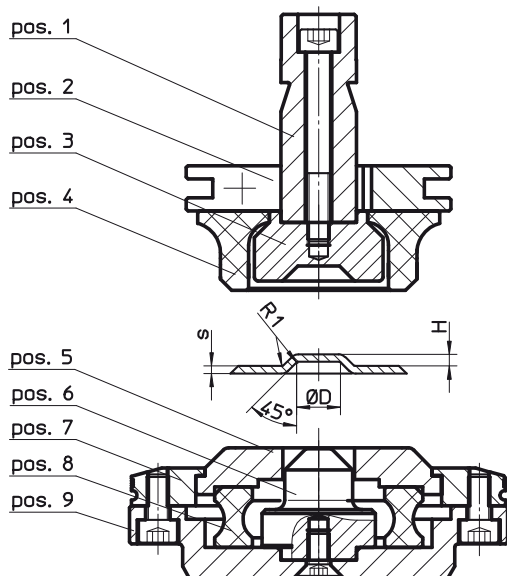

falls geringere Abstände
benötigt werden -> bitte angeben !!!

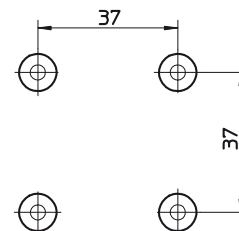

Bezeichnung	Art.-Nr.	Art.-Nr. Zusatz	Bemerkung	Preis in €
kpl. Werkzeug pos. 1-9	1911900.		Art-Nr. Zusatz siehe unten	688,00
Umformmatrize pos. 3	1911903.		Art-Nr. Zusatz siehe unten	62,00
PU-Niederhalter pos. 4	1911904.		Art-Nr. Zusatz siehe unten	33,00
Abstreifer pos.5	1911905.		Art-Nr. Zusatz siehe unten	62,00
Umformstempel pos. 6	1911906.		Art-Nr. Zusatz siehe unten	121,00
Dämpfungsstück pos. 8	1911908		kein Art-Nr. Zusatz erforderlich	21,00
D = 12		12.		
D = 20		20.		
D = 30		30.		
H = 2,0		020.		
H = 3,0		030.		
H = 4,0		040.		
H = 5,0		050.		
s = 0,8		80.		
s = 1,0		10.		
s = 1,5		15.		
s = 2,0		20.		
s = 2,5		25.		
s = 3,0		30.		
Stahlblech			ST	
Aluminium			AL	
Edelstahl (VA-Blech)			VA	

Bestellbeispiel:

Art.-Nr.	Art.-Nr. Zusatz:		
1911900.	20.	10.	VA
kpl. Werkzeug	D = 20	s = 1,0	VA-Blech

Preisliste 10/12-T

Scharnierwerkzeug(e)
- nach oben

System

TRUMPF



D-79523 Lörrach, Postfach 7042
Germany

Tel.: + 49 (0) 7621 9593 0

Fax: + 49 (0) 7621 5518 4

www.boschert.de

e-mail: info@boschert.de

Werkzeugsatz zur Scharnierherstellung Umformung von unten nach oben

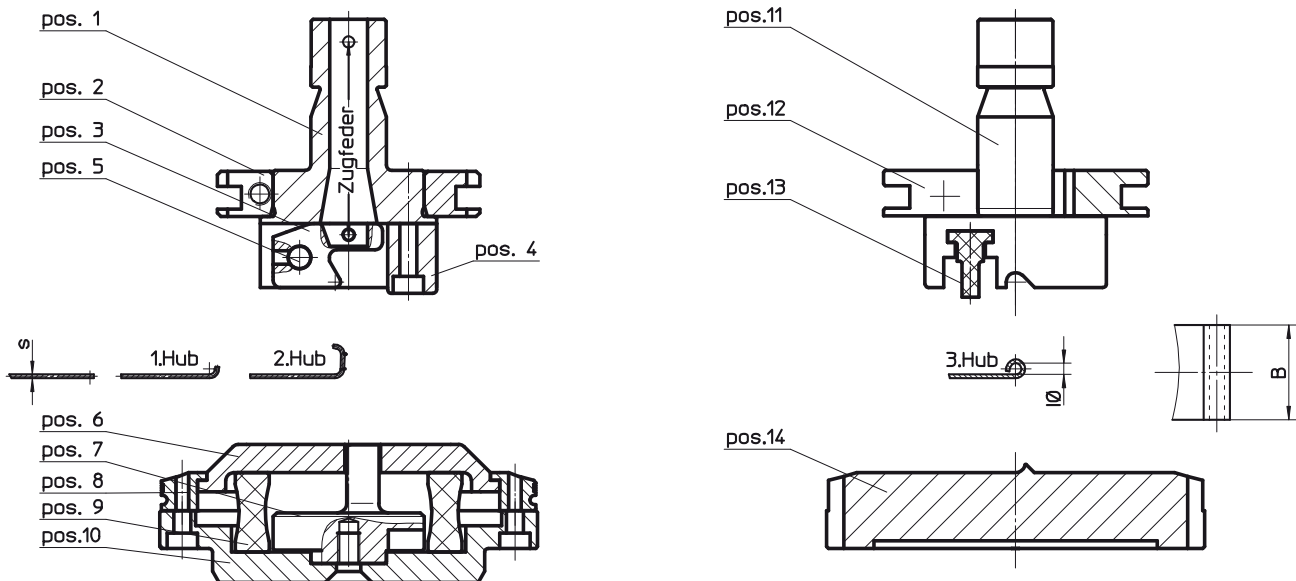

Bezeichnung	Art.-Nr.	Art.-Nr. Zusatz	Bermerkung	Preis in €
kpl. Wkzg-Satz 1-14	1913000.		Art.-Nr. Zusatz siehe unten	2006,00
kpl. Wkzg (Vorformen) 1-10	191300A.		Art.-Nr. Zusatz siehe unten	1343,00
Hebel pos. 3	1913003.		Art.-Nr. Zusatz siehe unten	257,00
Zugfeder	19130FA		kein Art.-Nr. Zusatz erforderlich	10,00
kpl. Wkzg (Fertigrollen) 11-14	191300B.		Art.-Nr. Zusatz siehe unten	663,00
PU-Feder pos. 13	1913013		Art.-Nr. Zusatz siehe unten	16,00
Scharnierdurchmesser Ø 3,0		030.		
Scharnierdurchmesser Ø 4,0		040.		
Scharnierdurchmesser Ø 4,5		045.		
Scharnierdurchmesser Ø 5,0		050.		
Scharnierdurchmesser Ø 5,5		055.		
Scharnierdurchmesser Ø 6,0		060.		
Scharnierbreite 20,0		20.		
Scharnierbreite 30,0		30.		
Scharnierbreite 40,0		40.		
s = 0,5			05.	
s = 0,8			08.	
s = 1,0			10.	
s = 1,2			12.	
s = 1,5			15.	
Stahlblech			ST	
Aluminium			AL	
Edelstahl (VA-Blech)			VA	

Bestellbeispiel:

Art.-Nr.	Art.-Nr. Zusatz:			
1913000.	050.	30.	10.	ST
kpl. Werkzeugsatz	Scharnier-Ø = 5,0	Scharnierbreite = 30	s = 1,0	Stahlblech

Preisliste 10/12-T

Mehrfachwerkzeug mit
gefedertem Niederhalter

System

TRUMPF



BOSCHERT

GmbH & Co. KG

D-79523 Lörrach, Postfach 7042
Germany

Tel.: + 49 (0) 7621 9593 0

Fax: + 49 (0) 7621 5518 4

www.boschert.de

e-mail: info@boschert.de

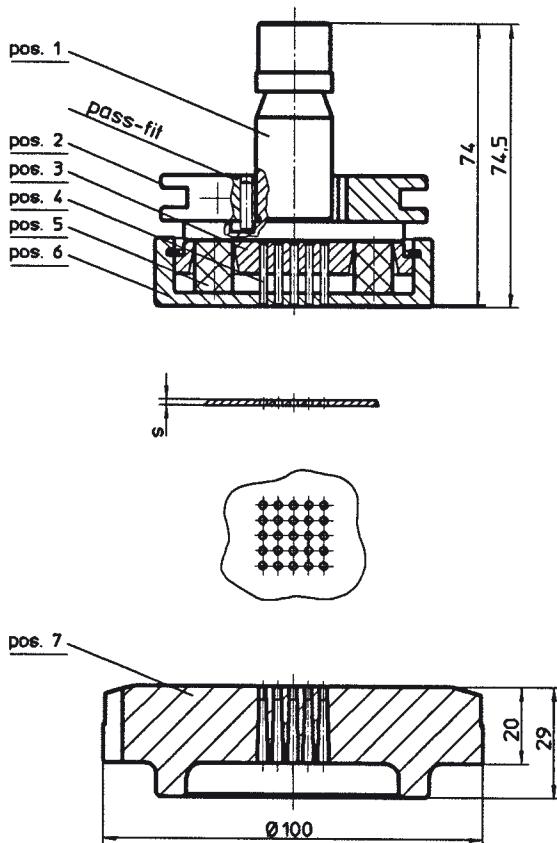

Bestellung

Anfrage

Vorgabedaten:

Maschinentyp: _____

Blechstärke: _____

Blechqualität: _____

Sonstiges: _____

Blechskizze: (Lochbild)



Angebots-Nr.: _____

Datum: _____

Preis „komplett“: _____

Lieferzeit: _____

zuständiger Außendienstmitarbeiter: _____

Kundenanschrift / Firmenstempel: _____

Preisliste 10/12-T

Umformwerkzeug
Lasche

System

TRUMPF



BOSCHERT

GmbH & Co. KG

D-79523 Lörrach, Postfach 7042
Germany

Tel.: + 49 (0) 7621 9593 0

Fax: + 49 (0) 7621 5518 4

www.boschert.de

e-mail: info@boschert.de

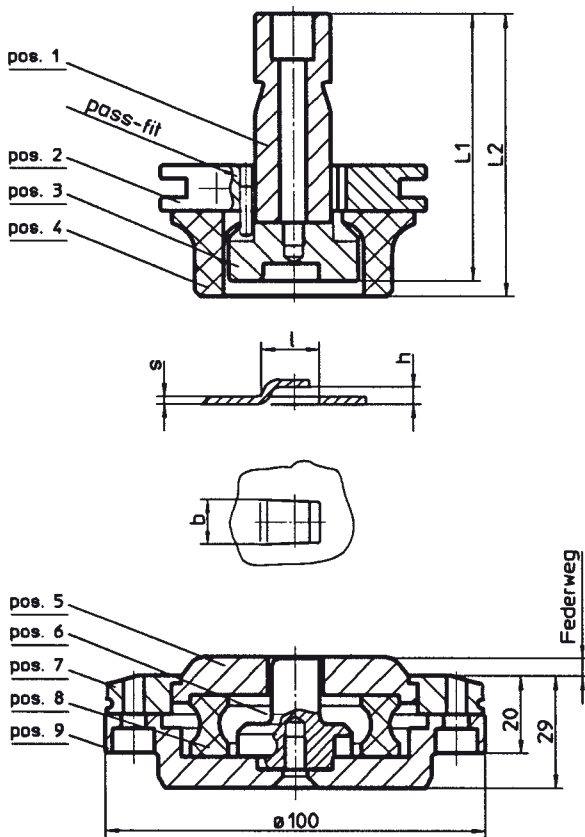

Bestellung

Anfrage

Vorgabedaten:

Maschinentyp: _____

Blechstärke: _____

Blechqualität: _____

Abstände der Umformungen: _____

Sonstiges: _____

Blechskizze:



Angebots-Nr.: _____

Datum: _____

Preis „komplett“: _____

Lieferzeit: _____

zuständiger Außendienstmitarbeiter: _____

Kundenanschrift / Firmenstempel: _____

Preisliste 10/12-T
Anstanzwerkzeug

System

TRUMPF



BOSCHERT
GmbH & Co. KG

D-79523 Lörrach, Postfach 7042
Germany

Tel.: + 49 (0) 7621 9593 0

Fax: + 49 (0) 7621 5518 4

www.boschert.de

e-mail: info@boschert.de

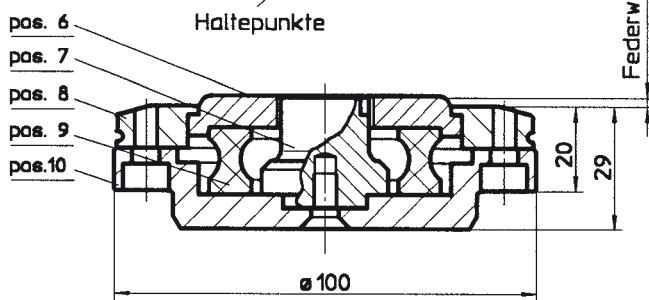
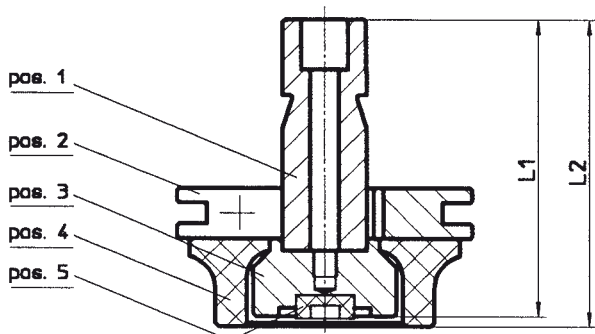

Bestellung

Anfrage

Vorgabedaten:

Maschinentyp: _____

Blechstärke: _____

Blechqualität: _____

Abstände der Prägungen: _____

Anzahl der Haltepunkte: _____

Sonstiges: _____

Blechskizze: (oder Maße d / h angeben)

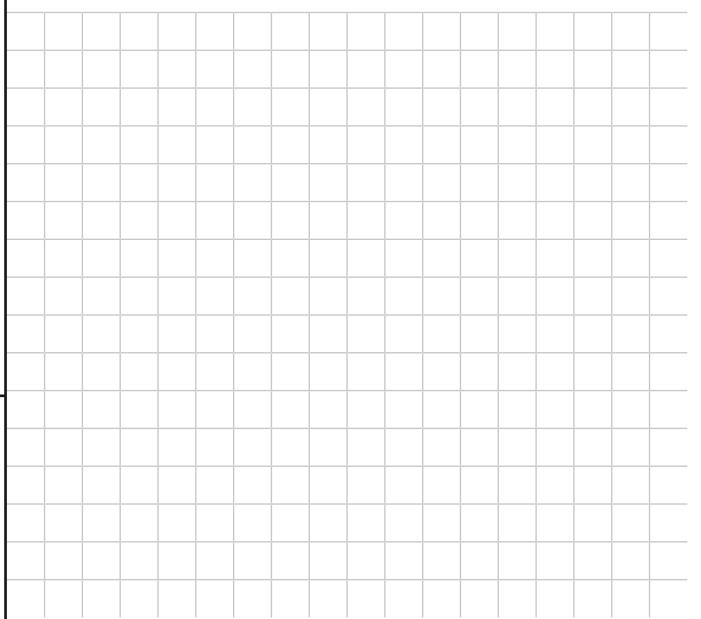

Angebots-Nr: _____

Datum: _____

Preis „komplett“: _____

Lieferzeit: _____

zuständiger Außendienstmitarbeiter: _____

Kundenanschrift / Firmenstempel: _____

Preisliste 10/12-T

Brückenwerkzeug
nach oben

System

TRUMPF



BOSCHERT

GmbH & Co. KG

D-79523 Lörrach, Postfach 7042
Germany

Tel.: + 49 (0) 7621 9593 0

Fax: + 49 (0) 7621 5518 4

www.boschert.de

e-mail: info@boschert.de

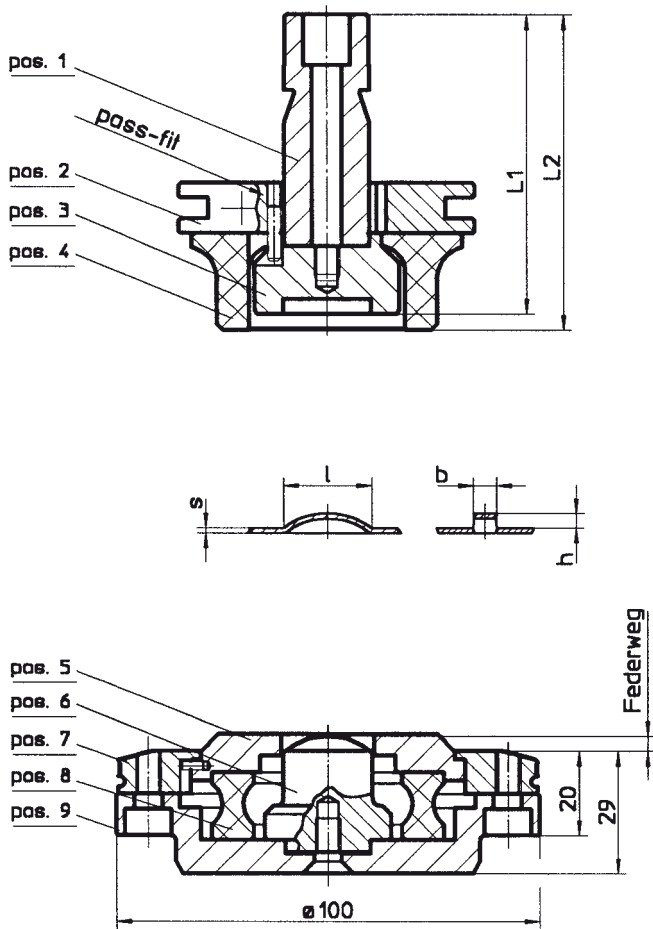

Bestellung

Anfrage

Vorgabedaten:

Maschinentyp: _____

Blechstärke: _____

Blechqualität: _____

Sonstiges: _____

Blechkizze:

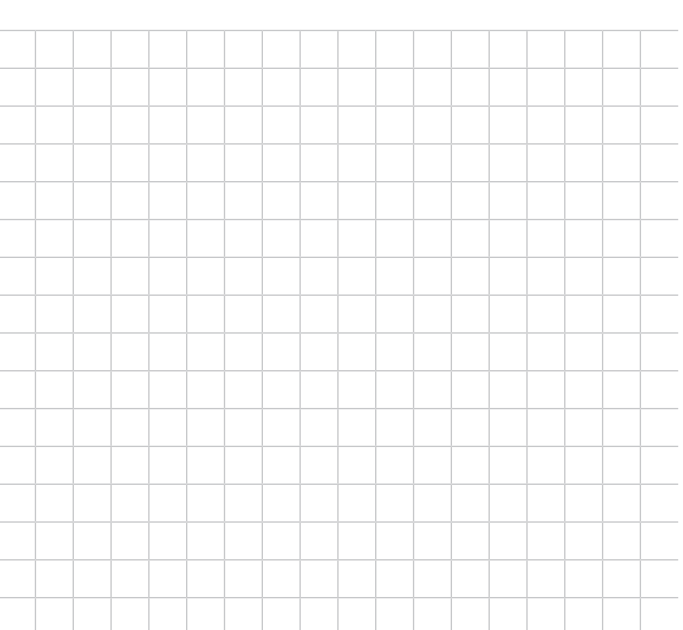

Angebots-Nr: _____

Datum: _____

Preis „komplett“: _____

Lieferzeit: _____

zuständiger Außendienstmitarbeiter: _____

Kundenanschrift / Firmenstempel: _____

BOSCHERT



Stanzmaschinen
Ausklinkmaschinen
Ausklink-Stanzmaschinen
Stanzanlagen
Blechentgratmaschinen



Postfach 7042
D-79523 Lörrach
Germany
Tel.: + 49 (0) 7621 9593 0
Fax: + 49 (0) 7621 5518 4
<http://www.boschert.de>
e-mail: info@boschert.de